



Manufacturer & distributor
of automotive tools & workshop equipment

www.castex.pl

PL / ENG

2021 / 2022

Katalog produktów

- Specjalistyczne narzędzia wyposażenia warsztatów samochodowych
- Usługi obróbki skrawaniem CNC

Product catalogue

- Specialized tools for car workshops equipment
- CNC machining services

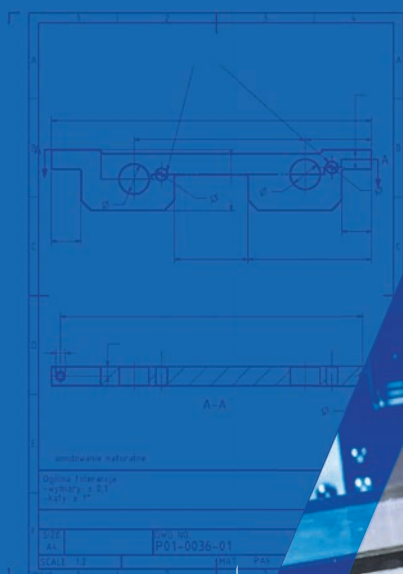



Producent i dystrybutor
wposażenia warsztatów samochodowych
Manufacturer and distributor
of automotive tools & workshop equipment

Masz pytania? Chętnie na nie odpowiemy!
Zapraszamy do współpracy i kontaktu.

Any questions? We'll answer them!
We look forward to working with you.

Castex Anna Bednarz
ul. Fordońska 44C
85-719 Bydgoszcz, Poland

Obsługa klienta / Customer service
ul. Ludwikowo 2C
85-719 Bydgoszcz, Poland

Zadzwoń na infolinię
Helpline
+48 525 156 422
+48 500 616 500

Napisz do nas
Contact us
biuro@castex.pl
office@castex.pl

Specjaliści ds. sprzedaży
Sales managers
+48 511 664 222

Specjaliści ds. eksportu
International sales managers
+48 796 666 231 
+48 793 793 025  

Spis treści / Table of content

O nas / About us.....1
Blokady rozrządu / Timing tools.....3
Narzędzia specjalistyczne / Special tools.....22

Prasy i ściągacze / Presses and pullers.....24
Akcesoria do montażownic i wyważarek Tyre changers / balancers tools...27
Inne narzędzia / Other tools.....28

Ponad 3000 produktów w stałej ofercie!

Odwiedź nasz e-sklep i sprawdź pełną ofertę!

Over 3000 products in a permanent offer!

Visit our e-store, check out the full offer!

www.castex.pl



Bądź na bieżąco i śledź nasze profile
w mediach społecznościowych!

Znajdziesz tam najświeższe informacje, obowiązujące promocje i konkursy!

Stay up to date and join ours social media fanpages!

There you will find our latest news, current special offers and contests!

 facebook.com/castexpl

 twitter.com/castex_pl

 instagram.com/castex_pl

 linkedin.com/company/castexpl

 castex.pl/youtube

Naszą siłą napędową są ludzie

Wykwalifikowani inżynierowie z wieloletnim doświadczeniem, kreatorzy polskiej myśli technicznej to nasz potencjał i siła napędowa. Nasze produkty trafiają na rynki europejskie i cieszą się dużym powodzeniem. Gwarantujemy bezpieczeństwo oraz niezawodność. Jesteśmy firmą z kilkunastoletnim doświadczeniem w branży wyposażenia warsztatowego.

Our strength is the people

We have the highest skilled and qualified Polish engineers using the latest technology to produce parts with the finest precision and quality.

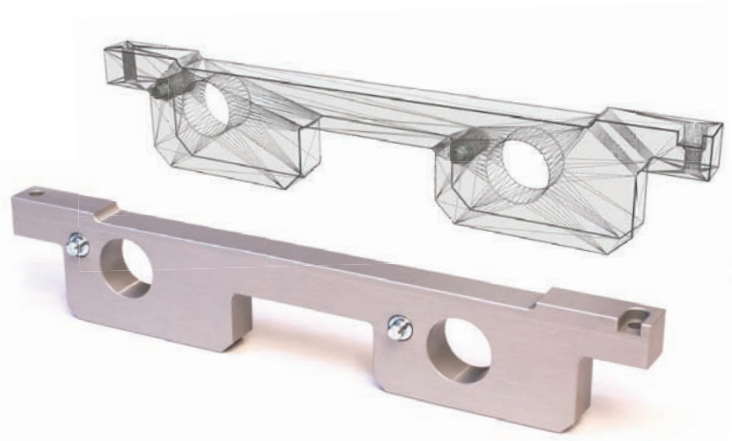

Indywidualne zamówienia na produkty

Oprócz produktów, które oferujemy w stałej sprzedaży jesteśmy również w stanie realizować indywidualne zamówienia. Prześlij do nas rysunek techniczny, wzorcowy model 3D albo po prostu próbkę, a my wycenimy, opracujemy technologię, zoptymalizujemy i wyprodukujemy zgodnie z Twoimi oczekiwaniami.

Customized products

Apart from generally offered products, we are also able to manufacture products under individual request. Simply send us your CAD files or a technical drawings for a customized quote.

Grawerowane logo Twojej firmy

Produkty w Twojej ofercie pracują na Twoją markę. Nadamy indywidualny charakter Twoim produktom dzięki znakowaniu laserowemu. Wystarczy, że dostarczysz nam plik z Twoim logo, a my dostosujemy je do wygrawerowania na Twoich produktach.

Space for your logo

The products you offer work for your brand. We give them individual and personalised character by using our latest laser engraving technology.



Opakowania

W zależności od Twoich oczekiwań jesteśmy w stanie zaproponować różnego rodzaju opakowania. Solidne i wytrzymałe opakowanie to przepis na wzrost sprzedaży danego produktu, tym bardziej w branży narzędziowej. Dysponujemy różnymi rozwiązaniami, od pudełek wykonanych z tworzywa sztucznego po drewniane walizki o prostym, ale funkcjonalnym designie. Projektujemy również wypełnienia, co pozwala nam na oferowanie dedykowanych rozwiązań dla każdego typu produktu.

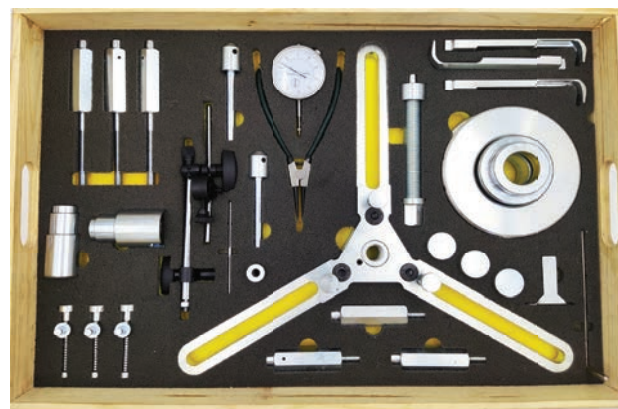

Packaging

Depending on your expectations we could offer different type of packaging. Sophisticated and durable package is a recipe for sales increasing, especially in automotive tools industry. We could provide

you with different solutions, from plastic up to wooden boxes with simple but functional design. We design appropriate inside fillings for boxes to offer dedicated solutions for each type of product.



Produkty w różnych kolorach

Anodowanie to powierzchniowa obróbka metali polegająca na elektronicznym wytworzeniu warstwy tlenku. Pozwala to na antykorozyjne oraz mechaniczne zabezpieczenie powierzchni metalu oraz tworzenie nieścieralnych powłok w takich kolorach jak: czerwony, czarny, srebrny, złoty.

Products in different colors

Anodizing is filming of metal surface with an oxide layer. It prevents the surface from corrosion and mechanical damages by creating non-abrasive coating in red, black, silver or gold.

Materiały wysokiej jakości

Korzystamy ze sprawdzonych dostawców, którzy dysponują stosownymi certyfikatami potwierdzającymi jakość oferowanych przez nich materiałów. Wykorzystujemy do obróbki m.in takie materiały jak: stal C45, 40HM oraz aluminium PA6 i PA9.

High quality materials

We cooperate with verified suppliers who deliver materials of certified quality. For manufacturing among others we use steel grades C45, 40HM and aluminum grades PA6 and PA9.



Blokady rozrządu / Timing tools

Listwa blokująca wałek rozrządu / Camshaft locking strap Ford / Mazda / Volvo 1.25 / 1.4 / 1.6 / 1.7 / 1.8 / 2.0 16V

C01/0001

Zastosowanie / Application:

- **Ford** Fiesta, Puma, Focus, Focus C-MAX, Eskort, Orion, Mondeo, Cougar, Courier, Transit Cinnect, Fusion, Tourneo Connect
- **Mazda** 121
- **Volvo** S40, V50, C30

Silniki / Engines:

Benzynowe / Petrol 1.25 / 1.4 / 1.6 / 1.7 / 1.8 / 2.0 16V



Blokady rozrządu / Timing tools Ford, Mazda, Volvo 1.25 / 1.4 / 1.6 / 1.7 / 1.8 / 2.0 16V

C01/0002

Zastosowanie / Application:

- **Ford** Fiesta, Puma, Focus, Focus C-MAX, Eskort, Orion, Mondeo, Cougar, Courier, Transit Cinnect, Fusion, Tourneo Connect
- **Mazda** 121
- **Volvo** S40, V50, C30



Silniki / Engines:

Benzynowe / Petrol 1.25 / 1.4 / 1.6 / 1.7 / 1.8 / 2.0 16V

Blokady rozrządu / Timing tools Fiat Ducato 2.3 / 3.0 JTD Iveco, Peugeot, Citroen

C01/0003

Zastosowanie / Application:

- **Fiat** Ducato 2.3 / 3.0
- **JTD Iveco**
- **Peugeot**
- **Citroen**



Blokada wału korbowego / Crankshaft Lock Ford 1.8 / 2.0 / TDDI / TDCI

C01/0004

Zastosowanie / Application:

- **Ford** Focus, Mondeo, Transit Tourneo, C-Max, Fiesta

Silniki / Engines:

2.0 TDCI / 1.8 TDDI / TDCI



Kod OEM / OEM Codes:

21104, 303193

Blokada wałka rozrządu / Crankshaft Lock Fiat, Lancia 1.2 8V EVO

C01/0005

Zastosowanie / Application:

- **Fiat** Palio, Siena, Panda, Punto, Grande Punto
- **Lancia**

Silniki / Engines:

1.2 8V EVO



Blokada koła zamachowego / Camshaft flywheel lock Citroen, Peugeot 1.8 / 2.0 / 2.2

C01/0006

Zastosowanie / Application:

- **Citroen:** Xsara, Picasso, C5, C4, Evasion, Synergie, C8, Jumpy, Dispatch
- **Peugeot:** 206, 307, 406, 607, 806, 807, Expert

Silniki / Engines:

Benzynowe / Petrol
1.8 / 2.0 16V HPI - 1998+



Kod OEM / OEM Codes:

0189R

Blokady rozrządu / Timing tools Ford, Mazda / 1.8 / 2.5 D/ TD / DI / TDCI / TCI

C01/0008

Zastosowanie / Application:

- **Ford** Fiesta, Puma, Focus, Focus C-MAX, Eskort, Orion, Mondeo, Cougar, Courier, Transit, Fusion, Sierra
- **Mazda:** 1.8 D (95 - 99)

Silniki / Engines:

Diesel 1.8 D / TD / 1.8 Di / 1.8 TDCi / 2.5 Di / TD / TDCi



Blokady rozrządu / Timing tools

**Ford, Mazda - Diesel 1.8 / 2.5 D/ TD / DI / T DCI / TCI
Bezyna (Petrol) 1.25, 1.4, 1.6, 1.7, 1.8, 2.0 16V**

C01/0009

Zastosowanie / Application:

- **Ford:** Fiesta, Puma, Focus, Focus C-MAX, Eskort, Orion, Mondeo, Cougar, Courier, Transit, Cinnect, Fusion, Tourneo Connect, Sierra
- **Mazda** 1.8 D (95 - 99)
- **Volvo** S40 , V50 , C30

Silniki / Engines:

- **Diesel** 1.8 D / TD / 1.8 Di / 1.8 TDCi / 2.5 Di / TD / TDCi
- **Benzyzna / Petrol** 1.25 / 1.4 / 1.6 / 1.7 / 1.8 / 2.0 16V



Blokady rozrządu / Timing tools

BMW M52 M54 M56 / podwójny Vanos / double Vanos

C01/0010

Zastosowanie / Application:

- M52TUB25
- M52TUB28
- M54B22
- M54B25
- M54B30

Kod OEM / OEM Codes:

116150, 116180, 114220, 113450, 113292



Blokady rozrządu / Timing tools

**BMW 1.8 / 2.0 N42 / N46 / N46T Valvetronic
Benzyna / Petrol**

C01/0012

Zastosowanie / Application:

- **BMW** N42 / N46 / N46T Valvetronic
- Kody / Codes** B18 / B18A / B20 / B20A / B20B

Kod OEM / OEM Codes:

119350, 119291, 119292,
119190, 119340, 112300

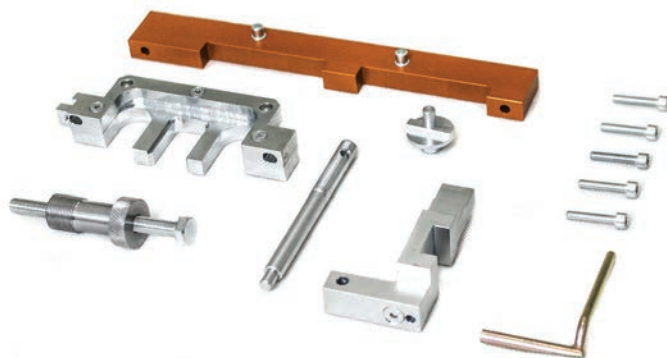

Blokady rozrządu / Timing tools

Ford, Mazda, Volvo 1.25 / 1.4 / 1.6 / 1.7 / 1.8 / 16V

C01/0013

Zastosowanie / Application:

- **Ford** Fiesta, Puma, Focus, Focus C-MAX, Eskort, Orion, Mondeo, Cougar, Courier, Transit Cinnect, Fusion, Tourneo Connect
- **Mazda** 121
- **Volvo** S40, V50, C30

Silniki / Engines:

Benzynowe / Petrol
1.25 / 1.4 / 1.6 / 1.7 / 1.8 / 2.0 16V

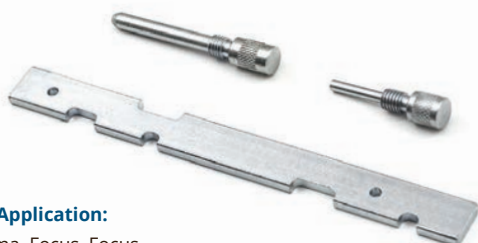

Blokady rozrządu / Timing tools

Ford, Mazda, Volvo 1.4, 1.6, 2.0 16V

C01/0014

Zastosowanie / Application:

- **Ford** Focus / C-Max (03-09)
- 1.4 16 V FXDA / FXDB / FXDC / FXDD / ASDA / ASDB / FXJA
- 1.6 16 V FYDA / FYDB / FYDC / FYDD / HWDA / HWDB
- **Fiesta / Fusion (02-09)** pasek rozrządu
1.25 16V F8JA / F8JB / FUJA / M7JA / M7JB
1.4, 1.6 16V - FXJA / FXJB
- **S-Max / Galaxy (06-09)** łańcuch rozrządu 2.0 16V AOWA



Blokady rozrządu / Timing tools
Citroen, Peugeot, Fiat, Iveco, Renault, Opel 2.5 / 2.8

C01/0015



Zastosowanie / Application:

- **Citroen** PSA 2.8D / Tdi / Hdi - Relay / Jumper (01-06)
- **Peugeot** PSA 2.8D / Tdi / Hdi - Boxer I / II (00-06)
- **Fiat** 2.5D / 2.5DT / 2.8D / 2.8JTD - Croma (93-97) / Ducato (87-06) / Talento (87-02)
- **Iveco** 2.5D / 2.8D - Daily (91-06) / Turbo Daily (94-00)
- **Renault** 2.5D / 2.5D Turbo / 2.8dTi / 2.8dCi- Trafic (98-00) / Master (98-07) / Mascot (99-07)
- **Opel** 2.5D / 2.8D - Arena (97-01) / Movano (98-03)

Silniki / Engines:

- Diesel 2.5, 2.8

Blokady rozrządu / Timing tools
Citroen, Peugeot 1.8 / 2.0

C01/0016



Zastosowanie / Application:

- **Citroen** XSARA PICASSO 1.8 16V
- 206 / 207 / 307 2.0 16V
- **Peugeot** 406 407 1.8 16v

Zestaw blokad rozrządu / Engine timing lock set
Ford, Mazda, Peugeot, Citroen - 1.4 1.6 Diesel

C01/0017



Zastosowanie / Application:

- **Citroen:** C1 (05-08), C2 (03-08), C3 (02-08), C4/C5 (04-08), Xsara (02-06), Xsara Picasso (04-07), Berlingo (05-08), silniki 1.4 / 1.6 HDI
- **Peugeot:** 107/1007 (05-08), 206 silniki 1.4 / 1.6 HDI
- **Ford:** Fiesta/Fusion 1.4 (02-08), Focus/Fusion 1.6 (04-08), Focus/C-Max 1.6 (03-07), silniki: 1.4 / 1.6 TDCi
- **Mazda:** 2 (02-07), 3 (04-08), silniki 1.4 / 1.6 D

Blokady rozrządu / Timing tools
Ford, Citroen, Peugeot, Volvo

C01/0018



Zastosowanie / Application:

- **Ford:** 1.4 TDCi, 1.6 TDCi, Mondeo 2.0TD/TDCi (00-03), Transit 2.4D (00-03)
- **Citroen, Peugeot** PSA 1.4Hdi, 1.6 HDi, Citroën: C1 (05-09), C2 (03-09), C3 (02-09), C4 (04-09), C4 Picasso (06-09), C5/II/III (04-09), Xsara (02-04), Xsara Picasso (04-09), Berlingo (05-09)
- **Peugeot:** 107 (05-09), 1007 (05-09), 206/CC (01-09), 207 (06-09), 307/CC (01-08), 308 (07-09), 407 (04-09) 1.4 1.6 HDi

Blokady rozrządu / Timing tools
Ford, Citroen, Peugeot

C01/0019



Zastosowanie / Application:

- **Ford** 1.4 TDCi, 1.6 TDCi, Mondeo 2.0TD/TDCi (00-03), Transit 2.4D (00-03),
- **Citroen, Peugeot** - PSA 1.4Hdi, 1.6 HDi
Citroën: C1 (05-09), C2 (03-09), C3 (02-09), C4 (04-09), C4 Picasso (06-09), C5/II/III (04-09), Xsara (02-04), Xsara Picasso (04-09), Berlingo (05-09)
- **Peugeot** 107 (05-09), 1007 (05-09), 206/CC (01-09), 207 (06-09), 307/CC (01-08), 308 (07-09), 407 (04-09) 1.4 1.6 HDi

Blokada wałka rozrządu / Camshaft Lock
VW 2.5 TDI - Diesel silniki 5 cylindrowe
5 cylinder Diesel engines

C01/0020



Silniki / Engines:

- Diesel 2.5 TDI
- 5 cylindrowe / 5 cylinder

Blokada rozrządu / Timing tool
Opel z łańcuchem sterującym
With steering chain
Benzynowe / Petrol

C01/0026



Zastosowanie / Application:

- **Opel** Adam, Ampera, Agila-B, Cascada, Combo, Corsa D, Mokka, Zafira-C Tourer
- **Chevrolet** Avero Cruze

Kod OEM / OEM Codes:

EN-49978

Blokady rozrządu / Timing tools
BMW 2.5 / 3.0 Silniki N51, N52, N52K, N53, N54

C01/0023

Zastosowanie / Application:

- **BMW** N51, N52, N52K z systemem Valvetronic / with Valvetronic
- N53 i N54 - z bezpośrednim wtryskiem / with direct injection

Seria 1

128i E82 - rocznik 2007-2010
 130i E81 - 130i E87 - rocznik 2005-2008
 135iS E82 - rocznik 2007-2010

Seria 3

323i E90 /91 / 92 / 93 - rocznik 2004-2010
 325i / xi E90 / 91 / 92 / 93 - rocznik 2004-2010
 328i / xi E90 / 91 / 92 / 93 - rocznik 2004-2008
 330i / xi E90 / 91 / 92 / 93 - rocznik 2004-2010

335i / xi E90 / 91 / 92 / 93 - rocznik 2005-2009

Seria 5

523i / Li E60 / 61 - rocznik 2004-2010
 525i / Li / xi E60 / 61 - rocznik 2004-2010
 528i / xi E60 / 61 - rocznik 2006-2008
 530i / Li / xi E60 / 61 - rocznik 2005-2010
 535i / xi E60 / 61 - rocznik 2005-2010
 630i E63 / 64 - rocznik 2004-2008

730i / Li E65 / 66 - rocznik 2004-2008
 Z4 - 2.5 / 3.0 E85 / 86 rocznik 2005-2010
 X3 - 2.5 / 3.0 E83 rocznik 2006-2010
 X5 - 3.0 E70 rocznik 2006-2010



Blokady rozrządu / Timing tools
BMW 1.6, 2.0 / N43 B16, B20 - łańcuch / chain

C01/0024

Zastosowanie / Application:

- **BMW**
- 116i, 118i, 120i (E81, E87, E88) / 2006 - 2012
- 316i, 318i, 320i (E90, E92, E93) / 2006 - 2012
- 520i (E60, E61) / 2007 - 2010

Kod OEM / OEM Codes:

118690, 118710, 113340,
 118700, 115120, 119340.

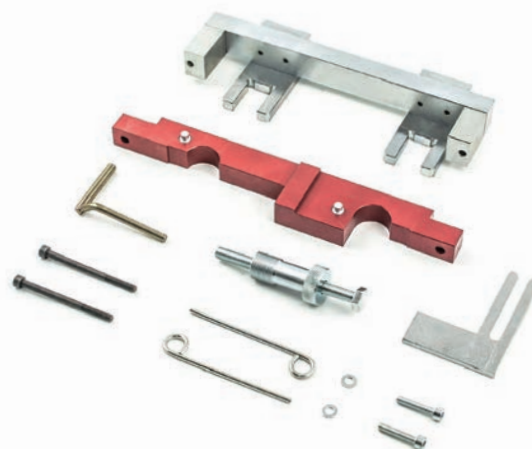

Blokada rozrządu / Timing tool
Opel, Chevrolet / 1.4

C01/0025

Zastosowanie / Application:

- **Opel** Corsa D, Astra J, Meriva B, Cascada, Zafira C Tourer, Insignia, Mokka, Adam Rocks Corsa E, GTC, Agila, Astra H
- **Chevrolet** Aveo, Trax

Kod OEM / OEM Codes:

EN-49977-100
 EN-49977-200

Silniki / Engines:

1.4 / 1.4 16V / 1.4 ecoFLEX / 1.4 Turbo ecoFLEX / 1.4 Turbo LPG ecoFLEX

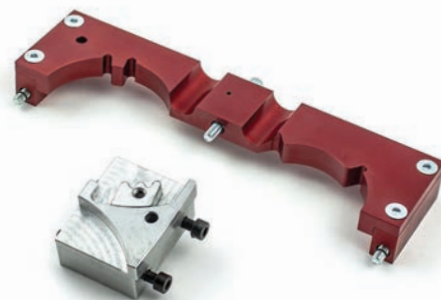

Blokada rozrządu / Timing tools
Opel z łańcuchem sterującym / with steering chain
Benzynowe / Petrol

C01/0028

Zastosowanie / Application:

- **Opel** Corsa D, Astra J, Meriva B, Cascada, Zafira C, Tourer, Insignia, Mokka, Adam Rocks CORSA E, GTC, AGILA, ASTRA H
- **Chevrolet** Aveo, Trax

Silniki / Engines:

1.0, 1.0 ecoFLEX (2009-2014), 1.2, 1.2 ecoFLEX (2011-2014, 2015-2017), 1.2 Dualfuel, 1.4, 1.4 16V, 1.4 ecoFLEX, 1.4 Turbo ecoFLEX, 1.4 Turbo LPG ecoFLEX

Kod OEM / OEM Codes:

KM-953-AKM-953-A,
 303-376B, 21-162B, 303-367, 303-376, KM-953, KM-6628-A, 303-1552, 49 JE01
 054, 49 UN 30 3376, 303-465, EN-49977-100, EN-49978, EN-49977-200, KM-955-2, EN-952, KM-952, KM-955-1

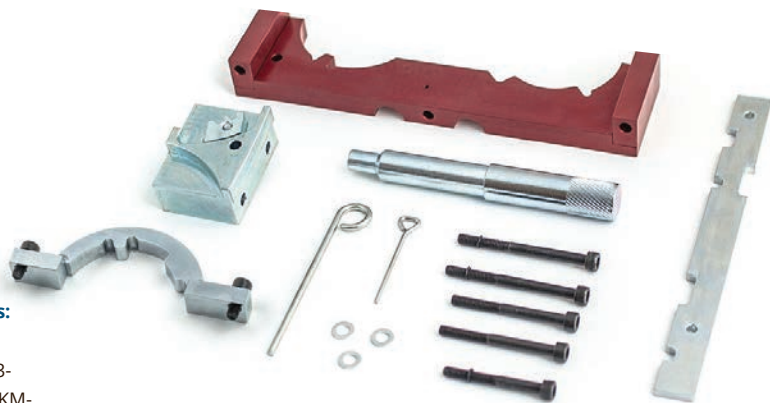

**Blokada rozrządu / Timing tool kit
Opel / Chevrolet / 1.0 / 1.2 / 1.4 /
Turbo (2010+)**

C01/0029

Zastosowanie / Application:

- **Opel:** Adam, Ampera, Agila-B, Cascada, Combo, Corsa D, Mokka, Zafira-C Tourer
- **Chevrolet:** Aveo, Cruze

Kod OEM / OEM Codes:

KM-953-A, 303-376B, 21-162B, 303-367, 303-376, KM-953, KM-6628-A, 303-1552, 49 JE01 054, 49 UN 30 3376, 303-465, EN-49978, EN-499-78, EN-952, KM-952, KM-955-2, EN-955-1, KM-955-1



**Blokada koła rozrządu / Timing tool kit
BMW 1.8 / 2.0 N42 / N46 / N46T Valvetronic
Benzyna / Petrol**

C01/0030

Zastosowanie / Application:

BMW 1.8 / 2.0

Seria 1

2.0 E81 E82 E87 E88 118i (2004-2014)

2.0 E81 E82 E87 E88 120i (2004-2014)

Seria 3

1.8 E46 316i (2001-2005) / (2004-2007)

1.8 E46 316ti Compact (2001-2005) / 2004

2.0 E46 318i (2001-2005) / (2004-2006)

1.8 E46 318i (2004-2007)

2.0 E46 318ti Compact (2001-2005) / 2004

2.0 E90919293 318i (2005-2011)

2.0 E90919293 320i (2005-2008) / (2007-2014)

Seria 5

2.0 E6061 520i (2007-2010)

X1 2.0 E84 sDrive18i (2010-2012)

X3 E83 2.0 (2005-2008)

X3 E83 xDrive 20i (2008-2010)

Z4 E8586 2.0 (2004-2009)

Kod OEM / OEM Codes:

11 9 320, 11 9 302, 11 9 303,

11 9 301, 11 9 310

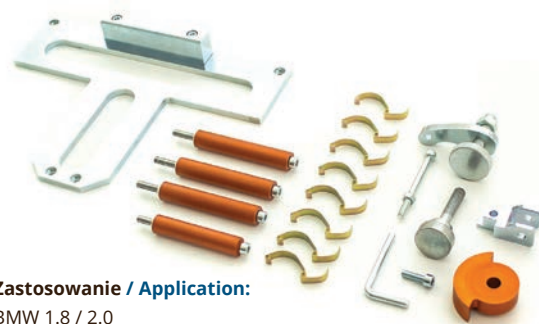

**Blokada pompy wtryskowej / Locking tool for injection pump
VW / Audi / Skoda / Seat 1.4 - 2.5 TDI**

C01/0031

Silniki / Engines:

- **Audi** 80 / 100 / A4 / A6 -1.9Tdi / 2.5Tdi.
- **VW** Caddy, Golf, Jetta, LT, Lupo, Passat, Polo, Santana, Sharan, Transporter, Vento 1.3 - 1.4 - 1.6 - 1.7 -1.9 - 2.4 TDi silniki diesel'a
- **Skoda** Felicia 1.9D
- **Seat** Alhambra , Arosa , Cordoba , Ibiza ,Inca , Toledo 1.3 , 1.4 , 1.9 TDi silniki diesel'a (1991-2002)
- **Ford** Galaxy 1.9 TDI



**Blokada rozrządu / Timing tool
Opel 1.4 Benzyna / Petrol (2010-)**

C01/0032

Zastosowanie / Application:

- Astra J (2010-)
- Meriva-B (2010-)

Kody silników / Engine codes:

A14NEL (LUH), A14NET (LUJ), A14XER (LDD)

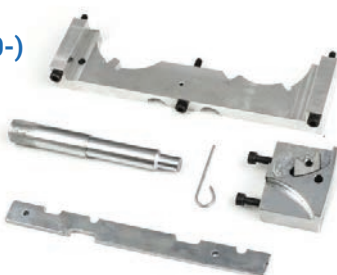

**Blokada wałków rozrządu / Timing tool
BMW / M52 / M54 / M56 / M52TU**

C01/0033

Zastosowanie / Application:

- **BMW** E39 E 46 E61 E38 E65 E66 X3 X5

Kody silników / Engine codes:

M52 / M54 / M56



**Blokada rozrządu / Timing tool
BMW / M52 / M54 / M56 / M52TU**

C01/0034

Zastosowanie / Application:

BMW E39 E 46 E61 E38 E65 E66 X3 X5

Silniki / Engines:

Benzynowe / Petrol

2.0 / 2.2 / 2.3 2.5 / 2.8 / 3.0

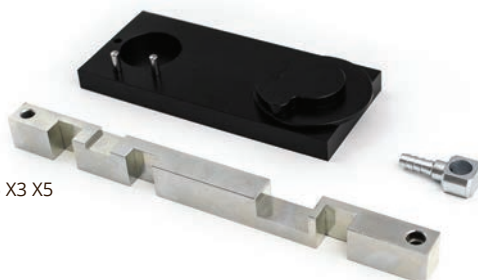

Blokada rozrządu / Timing tool
BMW / M60 / M62

C01/0038

Zastosowanie / Application:

M60 - 730i / 740i - 94-96
M62 - 535i / 540i - 96-00
735i / 740i - 96-02
840i - 93-99
X5 4 / 4,6 - 99-03



Blokada koła rozrządu / Timing tool kit
Ford 1.0 Ecoboost

C01/0043

Zastosowanie / Application:

Fiesta, Focus, B-MAX,
C-MAX, EcoSport, Grand
C-MAX, Grand Tourneo
Connect, Tourneo
Connect, TransitConnect, Transit
Courier (2011-2017)

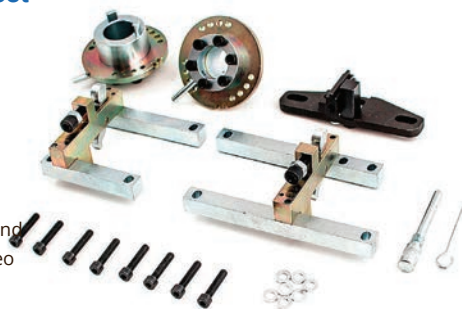

Blokada koła rozrządu / Timing tool kit
BMW / M40 / M42 / M43 / M44 / M50 / M52 / M54

C01/0042

Zastosowanie / Application:

Pojedynczy i podwójny Vanos
Single and double Vanos

E36:316i, E36:318i, E46:318i,
E30:318iS, E36:318iS, E36/E46,
E46:323i, E36:325i, E46:325i,
E38:328i, E46:328i, E34, 518i, E43:520i,
E39:520i, E60/6, E39:523i, E34:525i, E39:525i, E60/
E61:525i, E39:528i, E60/61:530i, E38:728i, E65/E66, 730i,
E83:X3-2.5i, X3-3.0i, E53:X5-3.0i, Z3-1.8i, E85:Z4-2.2i



Blokada koła zamachowego/ Locking tool for flywheel
Ford

C01/0044

Zastosowanie / Application:

Ford 1.8 TDi / TDdi / TDCi 2.0
1.6

Kody OEM / OEM Codes:

303-393-01
303-393 / 21-168
303-393-02



Blokada rozrządu / Timing tool
Ford 1.8 SCI Duratec Mazda 2.0

C01/0046

Kody silników / Engines codes:

- Ford 1.8 SCI - CFBA
- Mazda 2.0 - LF
- Mazda 2.3 - L3

Zastosowanie / Application:

- Ford: 1.8 Duratec - SCI
- Mazda 2.0 / 2.3 Turbo z łańcuchem rozrządu



Blokada rozrządu / Timing tools
Opel / Suzuki 1.0, 1.2, 1.4, 12V, 16V
Łańcuch, blokada wałków rozrządu i wariatora / Petrol with chain

C01/0029

Zastosowanie / Application:

• OPEL Agila, OPEL Astra G, OPEL Astra H
OPEL Combo, OPEL Corsa B / C / D, OPEL Meriva, OPEL Tigra



Blokada wałka rozrządu / Timing tool
BMW V8 / V12 N62 / N73 3.6 / 4.0 / 4.4 / 4.8 / 6.0

C01/0047

Zastosowanie / Application:

540i E60/61 (05-10) / 735i E65/66 (02-05) / 545i E60/61 (03-06) / 740i / E65/66 (05-08) / 550i E60/61 (05-10) / 745i E65/66 (02-05) / 750i E65/66 (06-08) / 645i E63/64 (03-06) / 650i E63/64 (05-10) / 760i V12 (02-08) / X5 4.4 E53/E70 (03-07) / X5 4.8 E53 / E70 (04-10)

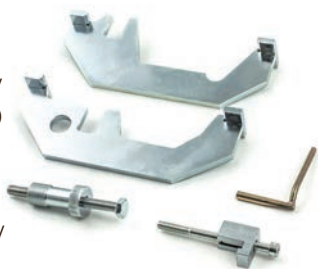

Blokada rozrządu / Timing tool
BMW / M43, M70, M73

C01/0049

Zastosowanie / Application:

Silniki M43 (łańcuch)
 Motor M43 (timing chain)

Zastosowanie / Application:

316i - E36/E46 (93-04)
 316i - Compact E36 (98-01)
 318i - E36/E46 (93-01)
 518i - E34 (94-96)
 Z3 - 1.8/1.9 - E36



Blokada rozrządu / Timing tool
BMW / M52 / M54 / M56 / M52TU

C01/0051

Zastosowanie / Application:

Benzynowe / Petrol:
 BMW 2,0 2,2 2,3 2,5 2,8 3,0
 E39 E 46 E61 E38 E65 E66 X3 X5



Blokada rozrządu / Timing tool
BMW - M42 / M44 / M50 / M52 / M54

C01/0052

Zastosowanie / Application:

M42B18, M44B19,
 M50B20, M50B24,
 M50B25, M52B28,
 S50B30US, M54B22,
 M54B25, M54B30

Kody OEM / OEM Codes:

113-240
 112-300

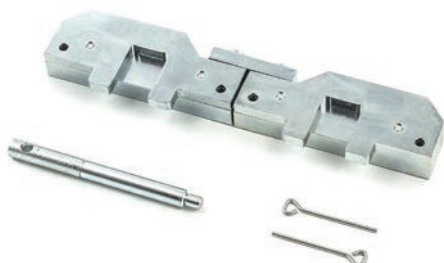

Blokada rozrządu / Timing tool
BMW - M42 / M44 / M50 / M52 / M54 + M60, M62

C01/0053

Zastosowanie / Application:

M60 - 730i - 740i - 94-96
 M62 - 535i - 540i - 96-00
 735i - 740i - 96-02
 840i - 93-99
 X5 4 - 4,6 - 99-03

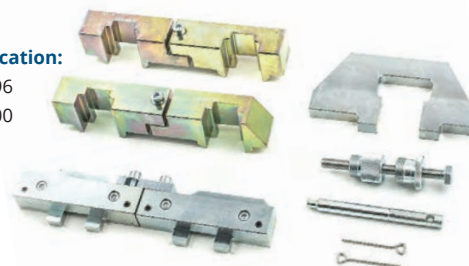

Blokada rozrządu / Timing tool
Opel / Chevrolet 1.0 / 1.2 / 1.4

C01/0054

Zastosowanie / Application:

Opel: Adam, Ampera, Astra- J, Agila-B, Cascada, Combo, Corsa D, Meriva B, Mokka, Zafira-C Tourer
Chevrolet: Aveo, Cruze



Blokada rozrządu / Timing tool
Ford 2.0 / Ecoboost

C01/0055

Zastosowanie / Application:

Galaxy, Mondeo, S-MAX, Focus

Kod OEM / OEM Codes:

303-748 / 303-1504 / 303-1565 / 303-1521

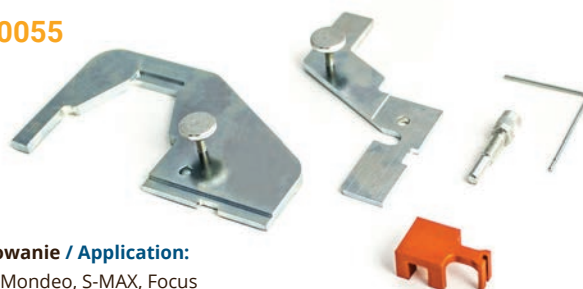

**Blokada rozrządu / Timing tool
Ford 1.0 Ecoboost**

C01/0058

Zastosowanie / Application:

Ford z silnikami 1.0 Ecoboost do blokowania wariatorów rozrządu.

Ford with engines 1.0 Ecoboost for blocking timing variators.



**Blokada rozrządu / Timing tool
BMW / M60 / M62 3.0 / 3.5 / 4.0 / 4.4 / 4.6**

C01/0059

Zastosowanie / Application:

M60 - 730i / 740i - 94-96
M62 - 535i / 540i - 96-00
840i - 93-99
X5 4 / 4,6 - 99-03

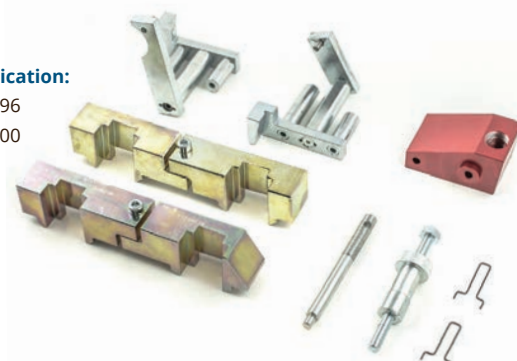

**Blokada rozrządu / Timing tool
BMW / M60, M62 3.0 / 3.5 / 4.0 / 4.4 / 4.6**

C01/0060

Zastosowanie / Application:

M60 - 730i / 740i - 94-96
M62 - 535i / 540i - 96-00
735i / 740i - 96-02
840i - 93-99
X5 4 / 4,6 - 99-03

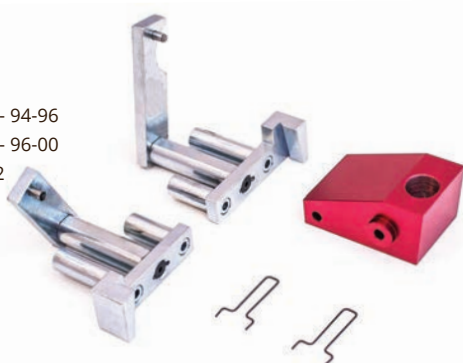

**Blokada rozrządu / Timing tool
Ford / Mazda 1.8 i 2.5 D/ TD/ DI/TDCI/ TCI /
Benzyna / Petrol 1.25, 1.4, 1.6, 1.7, 1.8, 2.0 16V**

C01/0061

Zastosowanie / Application:

Ford Fiesta, Puma, Focus,
Focus C-MAX, Eskort, Orion,
Mondeo, Cougar, Courier,
Transit Cinnect, Fusion,
Tourneo Connect, Mazda 121
Volvo S40, V50, C30

Benzynowe / Petrol:

1.25, 1.4, 1.6, 1.7, 1.8, 2.0 16V

Diesel:

1.8 D / TD, 1.8 Di, 1.8 TDCi, 2.5 Di / TD / TDCi

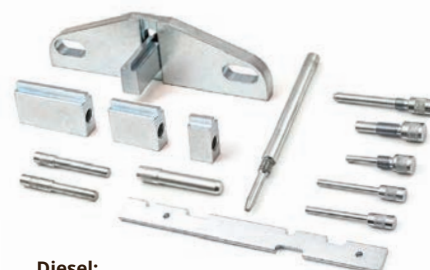

**Blokada rozrządu / Timing tool
Ford / Peugeot 807/607 407 / Volvo - 2.0 / 2.2**

C01/0062

Zastosowanie / Application:

- Ford: S Max 2.2 (08-10), Galaxy 2.2 (08-10), Mondeo 2.2, 2.0 (07-10)
- Peugeot: 807 (05-11), 407 (05-11), 607 (05-09)
- Citroën: C4 (04-10), C5 II (04-10)
- Land Rover: Freelander (06-10)
- Volvo: S40 (03-10), V50 (06-10), C70 (06-10), S80 (07-10), C30 906-10), V70 (07-10)

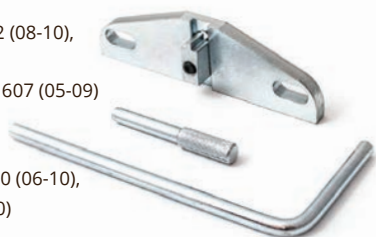

**Blokada koła zamachowego / Flywheel locking tool
Ford / Ecoboost**

C01/0063

Zastosowanie / Application:

Ecoboost 1.0

Cztery wymienne adaptery do blokowania wału korbowego.

Four interchangeable adapters for blocking the crankshaft.

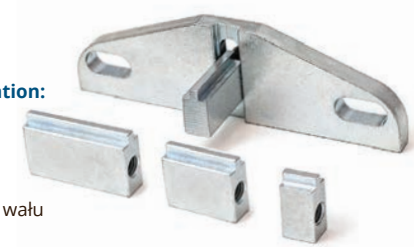

Blokada rozrządu / Timing tool - 2.5 / 3.0 / N51 / N52 / N52K / N53 / N54

C01/0064

Zastosowanie / Application:

- N51 / N52 / N52K z systemem Valvetroni
- N53 / N54 - z bezpośrednim wtryskiem

Seria '1'

128i E82 - rocznik 2007-2010
130i E81 ; 130i E87 - rocznik 2005-2008
135iS E82 - rocznik 2007-2010

Seria '3'

323i E90 /91 / 92 / 93 - rocznik 2004-2010
325i / xi E90 / 91 / 92 / 93 - rocznik 2004-2010
328i / xi E90 / 91 / 92 / 93 - rocznik 2004-2008
330i / xi E90 / 91 / 92 / 93 - rocznik 2004-2010
335i / xi E90 / 91 / 92 / 93 - rocznik 2005-2009

Seria '5'

523i / Li E60 / 61 - rocznik 2004-2010
525i / Li / xi E60 / 61 - rocznik 2004-2010
528i / xi E60 / 61 - rocznik 2006-2008
530i / Li / xi E60 / 61 - rocznik 2005-2010
535i / xi E60 / 61 - rocznik 2005-2010
630i E63 / 64 - rocznik 2004-2008
730i / Li E65 / 66 - rocznik 2004-2008
Z4 - 2.5 / 3.0 E85 / 86 rocznik 2005-2010
X3 - 2.5 / 3.0 E83 rocznik 2006-2010
X5 - 3.0 E70 rocznik 2006-2010

OEM: 11.4.280, 11.4.281, 11.4.282, 11.4.283, 11.4.285, 11.4.290, 11.0.300, 11.8.520/521, 11.9.340



Blokady rozrządu / Timing tool
BMW podwójny vanos double vanos M52 / M54 / M56

C01/0065

Zastosowanie / Application:

BMW 320i / 323i / 328i Coupe
 E46 (98-01), 520i / 523i / 528i,
 E39 (98-01), 728i E38 (98-02),
 Z3 2,0i / 2,8i (99-03) 2,2i / 3,0i
 (00-03), X5 3,0i E53 (99-07),
 320i E46 (00-07), 520i / 525i / 530i E39 (00-03) E60 /
 61 (03-05), 325i / Compact / 330i E46 (00-07), 730i E65 / 66
 (02-05), X3 3,0 E83 (03-07), Z4 2,5 / 3,0 E85 (03-06)



Blokady rozrządu / Timing tool
BMW / M40 / M42 / M43 / M44 / M50 / M52 / M54

C01/0066

Kody silników

Engine codes:

BMW / M40 /
 M42 / M43 /
 M44 / M50 /
 M52 / M54

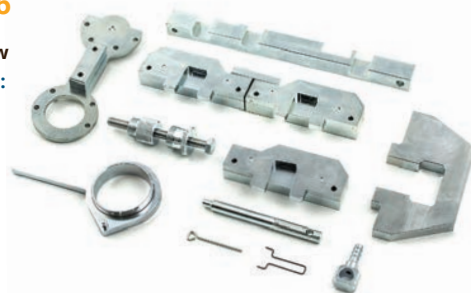

Blokady rozrządu / Timing tool
BMW / M52 / M54 / M56 / M52TU

C01/0067

Zastosowanie / Application:

BMW E39 E 46 E61 E38 E65 E66 X3 X5

Silniki / Engines:

Benzynowe / Petrol:

BMW 2.0 / 2.2 / 2.3 / 2.5 / 2.8 / 3.0



Blokady rozrządu / Timing tool
BMW / M52 / M54 / M56 / M52TU

C01/0068

Zastosowanie / Application:

BMW E39 E 46 E61 E38 E65 E66 X3 X5

Silniki / Engines:

Benzynowe / Petrol:

BMW 2.0 / 2.2 / 2.3 / 2.5 / 2.8 / 3.0



Blokady rozrządu / Timing tool - BMW 2.5 / 3.0 / N51 / N52 / N55

C01/0070

Zastosowanie / Application:

BMW 2.5 / 3.0

Seria 1

128i E82 - rocznik 2007-2010
 130i E81 ; 130i E87 - rocznik 2005-2008
 135iS E82 - rocznik 2007-2010

Seria 3

323i E90 /91 / 92 / 93 - rocznik 2004-2010
 325i / xi E90 / 91 / 92 / 93 - rocznik 2004-2010
 328i / xi E90 / 91 / 92 / 93 - rocznik 2004-2008
 330i / xi E90 / 91 / 92 / 93 - rocznik 2004-2010
 335i / xi E90 / 91 / 92 / 93 - rocznik 2005-2009

Seria 5

523i / Li E60 / 61 - rocznik 2004-2010
 525i / Li / xi E60 / 61 - rocznik 2004-2010
 528i / xi E60 / 61 - rocznik 2006-2008
 530i / Li / xi E60 / 61 - rocznik 2005-2010
 535i / xi E60 / 61 - rocznik 2005-2010
 630i E63 / 64 - rocznik 2004-2008
 730i / Li E65 / 66 - rocznik 2004-2008
 Z4 - 2.5 / 3.0 E85 / 86 rocznik 2005-2010
 X3 - 2.5 / 3.0 E83 rocznik 2006-2010
 X5 - 3.0 E70 rocznik 2006-2010

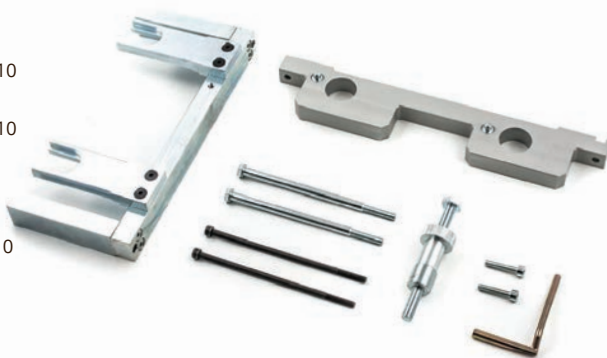

Blokada rozrządu / Timing tool kit - BMW 2.5 / 3.0 / N53 / N54

C01/0071

Zastosowanie / Application:

BMW 2.5 / 3.0

Seria 1

128i E82 - rocznik 2007-2010
 130i E81 ; 130i E87 - rocznik 2005-2008
 135iS E82 - rocznik 2007-2010

Seria 3

323i E90 /91 / 92 / 93 - rocznik 2004-2010
 325i / xi E90 / 91 / 92 / 93 - rocznik 2004-2010
 328i / xi E90 / 91 / 92 / 93 - rocznik 2004-2008
 330i / xi E90 / 91 / 92 / 93 - rocznik 2004-2010
 335i / xi E90 / 91 / 92 / 93 - rocznik 2005-2009

Seria 5

523i / Li E60 / 61 - rocznik 2004-2010
 525i / Li / xi E60 / 61 - rocznik 2004-2010
 528i / xi E60 / 61 - rocznik 2006-2008
 530i / Li / xi E60 / 61 - rocznik 2005-2010
 535i / xi E60 / 61 - rocznik 2005-2010
 630i E63 / 64 - rocznik 2004-2008
 730i / Li E65 / 66 - rocznik 2004-2008
 Z4 - 2.5 / 3.0 E85 / 86 rocznik 2005-2010
 X3 - 2.5 / 3.0 E83 rocznik 2006-2010
 X5 - 3.0 E70 rocznik 2006-2010

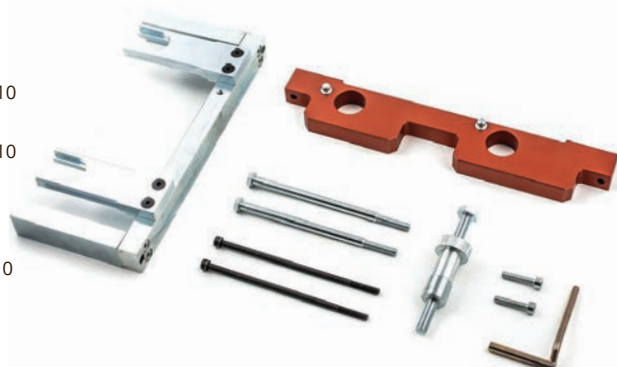

Blokada rozrządu / Timing tool
BMW / MINI / N47 / N57 1.6 2.0 3.0

C01/0075

Zastosowanie / Application:

Seria 1: 116d 118d 120d 123d (E81 E82 E87 E88 F20)
 Seria 3: 316d 318d 320d 325d 330d (E90 E91 E92 E93 F30)
 Seria 5: 520d 525d 530d 530d GT 535d 535d GT M550d (E60 E61 F07 F10 F11)
 Seria 6: 640d (F12)
 Seria 7: 730d 740d 750D (F01)
 X1: 1.8d; 2.0d; 2.3d, (E84)
 X3: 1.8d; 2.0d; 3.0d, 3.5D (E83 F25)
 X5: 3.0d; 4.0d; M5.0d, (E70)
 X6: 3.0d; 4.0d; M5.0d, (E71)
 2.0/3.0d N47, N47S, N57

BMW MINI:
 Clubman (R55)
 Countryman (R60)
 Coupe (R58)
 Mini (R56/57)
 Roadster (R59)

Kody OEM
OEM Codes:
 118750,
 118790 (791, 793)



Blokada rozrządu / Timing tool
Ford Diesel 2.0 / 2.4

C01/0074

Zastosowanie / Application:

- Mondeo 2.0TDDI TDCI (2000-2007)
- Transit 2.0TDI TDCI (2000-2003)
- Transit 2.4TDI (2000-2008)



Blokada rozrządu / Timing tool - BMW MINI / N47 / N57 / 1.6 / 2.0 / 3.0

C01/0076

Zastosowanie / Application:

BMW 116d, 118d, 120d, 123d (E81, E82, E87, E88, F20)
 BMW 316D, 318D, 320D, 325D, 330D (E90, E91, E92, E93, F30)
 BMW 520d, 525d, 530d, 530d GT, 535d, 535d GT M550d (E60, E61, F07, F10, F11)
 BMW 640D (F12)

BMW 730d, 740d, 750D (F01)
 BMW X1 1.8D, 2.0D, 2.3d (E84)
 BMW X3 1.8D, 2.0D, 3.0d, 3.5D (E83, F25)
 BMW X5 3.0d, 4.0d, M5.0d (E70)
 BMW X6 3.0d, 4.0d, M5.0d (E71)



Blokada rozrządu / Timing tool
Ford / Land Rover 2.0 / EcoBoost

C01/0079

Zastosowanie / Application:

2.0 L EcoBoost
 2.0 L Duratec
 2.0 L GTDI

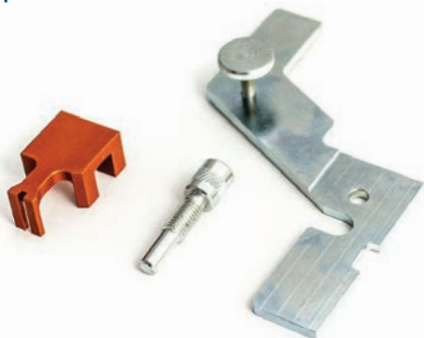

Blokada rozrządu / Timing tool
BMW M60 / M62 3.0 / 3.5 / 4.0 / 4.4 / 4.6

C01/0080

Zastosowanie / Application:

BMW M60, M62
 3.0 / 3.5 / 4.0 / 4.4 / 4.6.

Silniki / Engines codes:

- M60 - 730i / 740i - 94-96
- M62 - 535i / 540i - 96-00
- 735i / 740i - 96-02
- 840i - 93-99
- X5 4 / 4,6 - 99-03



Blokada rozrządu / Timing tool - BMW MINI / N47 / N47S/ 2.0 / 3.0

C01/0077

Zastosowanie / Application:

- BMW 116d, 118d, 120d, 123d (E81, E82, E87, E88, F20)
- BMW 316D, 318D, 320D, 325D, 330D (E90, E91, E92, E93, F30)
- BMW 520d, 525d, 530d, 530d GT, 535d, 535d GT M550d (E60, E61, F07, F10, F11)
- BMW 640D (F12)
- BMW 730d, 740d, 750D (F01)
- BMW X1 1.8D, 2.0D, 2.3d (E84)
- BMW X3 1.8D, 2.0D, 3.0d, 3.5D (E83, F25)
- BMW X5 3.0d, 4.0d, M5.0d (E70)
- BMW X6 3.0d, 4.0d, M5.0d (E71)



**Blokada rozrządu / Timing tool
BMW 1.8 / 2.0 N42 / N46 / N46T**

C01/0078

Zastosowanie / Application:

Silniki N42 / N46 / N46T z systemem Valvetronic o oznaczeniach kodowych B18 / B18A / B20 / B20A / B20B

Seria '1'

118i / 120i (E87) 2004-2010

Seria '3'

316i/316tiCompact (E46); 2001-2005
318tiCompact (E46); 2001-2005
318i (E46); 2001-2007
318i (E90); 2005-2008

Seria '5'

520i (E90); 2004-2008
Z4: 2.0 (E85); 2004-2009;
X3: 2.0i (E83); 2005-2009;



**Blokada rozrządu / Timing tool
Audi / VW - 2.4 / 2.8 / 30V / 2.7 Turbo**

C01/0082

Zastosowanie / Application:

Benzynowe / Petrol

- Audi 80; 100; A4; A6; A8 - silniki 2,6l, 2,8l - Audi A4, S4, A6, Allroad, A8 - silniki 2,4l, 2,7l, 2,8l (V6 30V)
- VW Passat: Skoda Superb - silniki 2,8l - Audi A6; S6; A8; S8; RS6; VW Touareg, Phaeton - silniki 3,7l, 4,2l

- Diesel Skoda Superb, VW Passat, Sharan, Audi A4, A6, A8, Allroad 2,5 V6 TDI - Audi A8 3,3l V8 TDI



**Trzpień blokada wału
Timing tool**

Audi / VW 2.4 2.8 30V 2.7 TURBO

C01/0086



**Blokada wału korbowego
Crankshaft**

Audi 3.0 V6

C01/0081



**Blokada rozrządu / Timing tool
VW / Audi / Seat / Skoda 1.4 / 1.6 FSI**

C01/0089

Zastosowanie / Application:

- Audi:** A1, A3 (03-11)
Seat: Ibiza, Leon, Altea/XL (07-11)
Skoda: Fabia II, Octavia II, Roomster, Superb II (04 - 11)

Kod OEM / OEM Codes:

T10340, T10171, T10171A



**Blokada rozrządu / Timing tool
VW / Audi / Seat 1.9 TDI / SDI**

C01/0091

Zastosowanie / Application:
Volkswagen, Seat, Audi, Skoda

Kody OEM / OEM Codes:

T20038, T10098, 3418, MP1-312, T10020, 3387,
T10008, T20102, 3359, T10050, 310-085



**Blokada rozrządu / Timing tool
VW / Audi / Seat 1.9 TDI / SDI**

C01/0092

Zastosowanie / Application:
Volkswagen, Seat, Audi, Skoda

Kody OEM / OEM Codes:

T20038, T10098, 3418, MP1-312



Blokada rozrządu / Timing tool - BMW N40 N45 1.6

C01/0096

Zastosowanie / Application:

- **BMW serii 1** - 116i (2003-2009) E81, E87
- **BMW serii 3** - 316i (2001-2009) E46, E90
- **BMW serii 3** - 316Ci (2001-2006) E46
- **BMW serii 3** - 316ti (2001-2005) E46

Kod OEM / OEM Codes:

11 7 252, 11 7 251, 11 9 190,
11 7 260, 11 9 340

Kod silnika / Engine Codes:

N40 B16A - N45 B16A - N45T B16AC

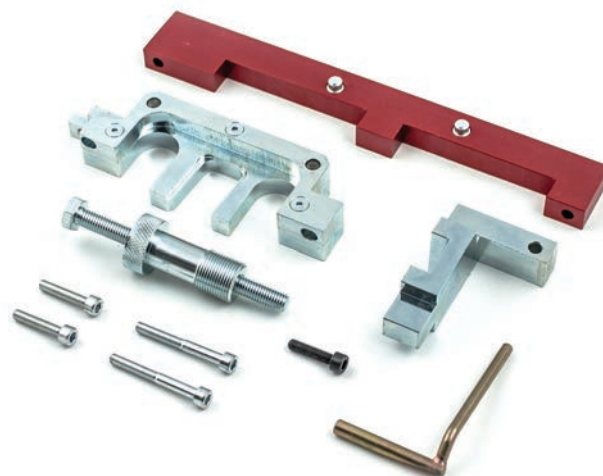

**Zestaw do ustawiania wałków rozrządu / Camshaft setting kit
VW, AUDI 1.6 / 2.0 / 2.7 / 3.0 / 4.0 / 4.2 TDI Common Rail / Porsche 3.0 TDi**

C01/0111

Zastosowanie / Application:

- **Audi:** A1, A1 / A3 / A5 Sportback, A3 / A4 / A5 Cabriolet, A4 / A6 Allroad, A4 / A6 Quattro, A5 Coupe, A8, Q3 / Q5 / Q7, TT
- **Seat:** Alhambra, Altea/Altea XL, Exeo, Ibiza, Leon, Leon ST
- **Skoda:** Fabia II, Octavia II, Octavia III, Praktik, Praktik Greenline, Rapid, Rapid Spaceback, Roomster, Superb II, Superb III, Superb II Greenline, Yeti, Yeti Greenline
- **Porsche:** Cayenne, Macan, Panamera
- **VW:** Amarok, Crafter, Beetle, Beetle CC, Caddy/Caddy Maxi, EOS, Golf V Estate, Golf VI, Golf VI Bluemotion, Golf VI Cabriolet, Golf VI Estate, Golf VII, Golf Plus, Jetta, Passat, Passat Allroad, Passat Alltrack, Passat CC, Passat CC Bluemotion, Phaeton, Polo, Scirocco, Sharan, Tiguan, Touran, Touran Bluemotion, Touareg, Touareg Bluemotion, Transporter T5, Transporter T5 Bluemotion, Transporter T6.

Kody silników / Engines codes:

- 1.2D CR/Bluemotion: CFWA
- 1.6D TDi CR/Bluemotion/Ecomotive: CAYA, CAYB, CAYC, CAYD, CAYE, CEGA, CLNA, CRKB
- 1.6D TDi CR/Freerack/Greenline: CAYA, CAYB, CAYC, CAYD, CAYE, CEGA, CLNA, CRKB

Kod OEM / OEM Codes:

T40094, T40095, T40096

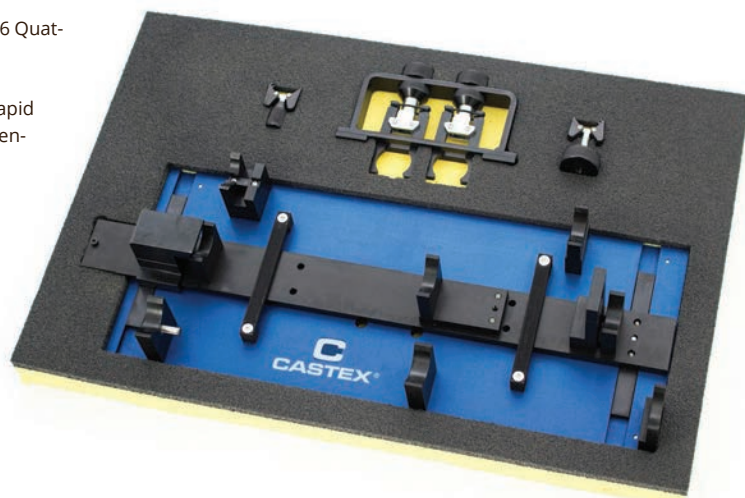

Blokada rozrządu / Timing tool
Volvo / Ford / 2.5 / Turbo

C01/0114

Zastosowanie / Application:

- **Volvo:** S40, S60, S80, V50, V70, C70, XC70, XC90
- **Ford:** Focus, S-Max, Galaxy, Mondeo

Silniki / Engines:

2.5 Turbo / Benzyna - Huba, Huwa, Hyd



Kod OEM / OEM Codes:

303-1178

Blokada rozrządu / Timing tool
Renault / 1.4 / 1.6 / 1.8 / 2.0 / 16V / 1.5 DCI

C01/0116

Zastosowanie / Application:

- **Renault**
- **Nissan:** Micra, Almera, Note, Qashqai, Kubistar
- **Dacia:** Logan
- **Opel:** Vivaro

Kod OEM / OEM Codes:

MOT1496 / MOT1489 / MOT1054



Blokada rozrządu / Timing tool
BMW / MINI / PSA

C01/0115

Zastosowanie / Application:

- BMW, MINI, PSA - 1.4 / 1.6 / 16V

Kody OEM / OEM Codes:

0197-A2, 11 9 550
0197-A3, 11 9 540
11 9 540, 11 9 550, 0197-A
11 9 340
11 9 590, 0197-B



Blokada rozrządu / Timing tool
Skoda / Audi / VW / Seat 1.4, 1.6V

C01/0118

Zastosowanie / Application:

- VW:** LUPO, POLO, BEETLE, GOLF, BORA, CADDY (97-10)
- SKODA:** FABIA, OCTAVIA, ROOMSTER (99-09)
- AUDI:** A2 (00-06)
- SEAT:** AROSA, IBIZA, CORDOBA, TOLEDO, LEON, INCA (99-09)



Blokada rozrządu / Timing tool
Opel / Saab / Chevrolet / 2.0 / 2.4 / Turbo 2008-2015

C01/0125

Zastosowanie / Application:

- **Vauxhall / Opel:** Astra, Insignia, Antara
- **Saab:** 9-5
- **Chevrolet:** Captiva

Silniki / Engines:

2.0 / 2.4 Turbo



Blokada rozrządu / Timing tool
1.5 / 1.9 / 2.2 / 2.5 DCI Renault / Nissan / Opel

C01/0117

Zastosowanie / Application:

- Renault 1.5, 1.9, 2.2, 2.5
- Nissan 1.5, 1.9, 2.2, 2.5
- Opel 1.5, 1.9, 2.2, 2.5

Kod OEM / OEM Codes:

MOT1489 / MOT1054 / MOT 1536



Blokada rozrządu / Timing tool - BMW / N20 / N26

C01/0126

Zastosowanie / Application:

BMW 2.0

Seria 1 F20/21:

2.0, 125i, N20 B20A, 160 (218) 5000, 2012-2014

Seria 3 F30/31:

2.0, 320i/xDrive, N20 B20A, 135 (184) 5000, 2012-2014

2.0, 328i, N26 B20, 180 (245) 6500, 2012-2014

2.0, 328i/xDrive, N20 B20A, 180 (245) 5000-6500, 2012-2014

Seria 5 F30/31:

2.0, 520i, N20 B20B/U0, 120 (163) 4800, 2010-2014

2.0, 520i, N20 B20B/U0, 135 (184) 5000, 2011-2014

2.0, 520i, N20 B20B/U0, 135 (184) 5000, 2013-2014

2.0, 528i, N20 B20A, 180 (245) 5000, 2013-2014

2.0, 528i/xDrive, N20 B20A, 180 (245) 5000, 2011-2014

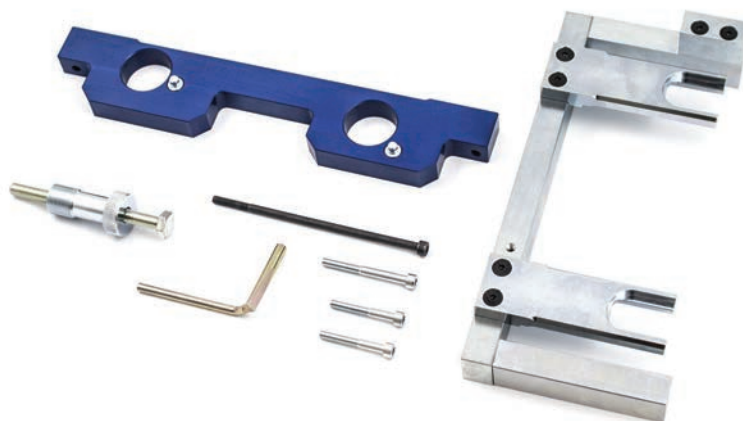

**Blokada wałków rozrządu / Crankshaft Lock
Opel 1.0 / 1.4 SIDI / EcoFlex Turbo Benzyna**

C01/0130



Zastosowanie / Application:

- **Opel:** Adam, Astra K, Corsa E - po 2014 roku

Silniki / Engines:

1.0 / 1.0 SIDI / 1.4 turbo

**Blokada wałka / Timing tool
Ford / Lincoln / Mazda / 3.5 / 3.7**

C01/0129



Zastosowanie / Application:

- Ford / Lincoln / Mazda / 3.5 / 3.7

Kody OEM / OEM Codes

303-1248 / OTC 668 / OTC 567618

303-1530

**Blokada wałka rozrządu / Crankshaft Lock
Renault / Nissan / 1.5 DCI**

C01/0139

Zastosowanie / Application:

- **Renault:** MOT1489 / MOT 1489 / KV113B0130
- **Nissan:** 0991958110 / 09919 58110
- **Mercedes:** W607589001500

Silniki / Engines:

1.5 DCI / 1.4 16V / 1.6 16V



**Blokada wału korbowego / Crankshaft Lock
Renault / Nissan / 1.5 DCI**

C01/0138

Zastosowanie / Application:

- **Renault:** MOT1489 / MOT 1489 / KV113B0130
- **Nissan:** 0991958110 / 09919 58110

**Blokada rozrządu / Timing tool
Opel / Saab / Chevrolet 2.0 / 2.4 Turbo 2008-2015**

C01/0148

Zastosowanie / Application:

- **Opel** Astra, Insignia, Antara
- **Saab** 9-5
- **Chevrolet** Captiva

Kod OEM / OEM Codes:

EN-45027-1/J-45027-1

EN-48953 / EN-45027

Silniki / Engines:

2.0 i 2.4 TURBO



**Blokada rozrządu / Timing tool
Ford 1,6 DURATEC ECOBOOST**

C01/0160

Zastosowanie / Application:

- **Ford:** B-MAX (od 2010), C-MAX (03-12), Fiesta (od 2013), Galaxy (od 2010), Focus (04-15), Grand C-MAX (od 2010), Kuga (od 2013), Mondeo (od 2010), S-MAX (od 2010), Tourneo Connect (od 2013), Transit Connect (od 2013).
- **Volvo:** S60 Cross Country T4 (11-15), S80 GTDi T3 (10-15), V40 GTDi T4 (12-15), V60 GTDi T4F (11-15), V70 T2/T3/T4 (10-15).

Silniki / Engines:

1.0 / 1.0 SIDI / 1.4 turbo

Silniki / Engines:

- Volvo: 1.6gtDi
- Ford: benzyna 1.6 SCTi / Ti-VCT Ecoboost



**Blokada rozrządu / Timing tool
VW Audi Seat Skoda 2,0 FSI TFSI**

C01/0161

Zastosowanie / Application:

- **VW:** Golf, Golf Plus, Jetta, Passat, Eos, Touran
- **Seat:** Leon, Toledo, Altea, Ibiza, XL
- **Skoda:** Octavia II, Fabia II, Roomster, Superb II,
- **Audi:** A3, A4, A6, TT, S3

Kody OEM / OEM Codes: T10252, T10020, T10115
T10092, T40011, T10060A, 3366,

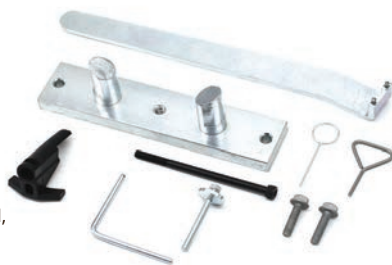

**Blokada rozrządu / Timing tool
VAG 1.4 - 2.0 TDI**

C01/0163

Zastosowanie / Application:

- Audi A1, A3, A4, A5, A6, Q5 i TT,
- VW Golf VII, Passat, Polo i Touran,
- Seat Leon, Ibiza i Toledo,
- Skoda Fabia, Octavia, Rapid i Superb

Silniki / Engines: 1.4, 1.6, 2.0 TDI Common Rail

Kody OEM / OEM Codes: T10490



**Blokada rozrządu / Timing tool
Renault / Opel / Nissan 1.5 1.9 2.2 2.5 DCI**

C01/0167

Zastosowanie / Application:

- **RENAULT:** Clio, Megane, Scenic, Laguna, Espace, Kangoo, Trafic, Master; 1.5, 1.9, 2.2, 2.5 dCi Common Rail Diesel (99-08)
- **OPEL:** Movano 1.9 CDTi, 2.2 / 2.5 DTi (00 - 07), Vivaro 1.9 / 2.5 DTi (01 - 07);
- **NISSAN:** Micra 1.5 dCi, Primera (02 - 08), Kubistar 1.5 dCi (03 - 08); Primastar 1.9 / 2.5 dCi (03 - 08)
- **DACIA:** Logan 1.5 dCi



**Blokada rozrządu / Timing tool
1.3 CDTI / JTD Fiat Multijet, Opel CDTI**

C01/0170

Zastosowanie / Application:

- Opel Agila, Corsa, Combo, Astra, Tigra, Meriva
- Fiat Panda, Idea, Doblo
- Opel Corsa 1.3 CDTI Common Rail Diesel (04 -)

Silniki / Engines: Diesel 1.3 CDTi, 1.3 JTD



**Blokada rozrządu / Timing tool
Opel, Fiat 1.9 CDTI/ 1.9 JTD**

C01/0171

Zastosowanie / Application:

- Fiat Punto,
- Alfa Romeo 147, 156, GT
- Opel Astra, Zafira, Vectra, Signu

Silniki / Engines:

Diesel 1.9 JTD 16V, 2.4 JTD 20V, 1.9 CDTi



**Blokada rozrządu / Timing tool
Fiat 1.4 FIRE EVO 2**

C01/0172

Zastosowanie / Application:

- Fiat: Grande Punto, Panda, Idea, Doblo
- Lancia: Ypsilon, Lancia Ypsilon Fire Evo 1.4 Evo Fire

Silniki / Engines:

1.2 8V kody 169A4.000 / 199A4.000 1.4 8V kod 350A1.000



**Blokada rozrządu / Timing tool
Renault 2.0 dCi Diesel**

C01/0173

Zastosowanie / Application:

- Megane II/Scenic/Grand/Scenic
- Laguna II + III/Vel Satis/Espace/Koleos
- Traffic II (05->) 2,0 DCI



Blokada rozrządu / Timing tool
RENAULT 1.2, 1.4, 1.6 1.8, 2.0,
2.0 Turbo 16v / 1.5 dCi

C01/0174

Zastosowanie / Application:

Renault 1.2, 1.4, 1.6 1.8,
2.0, 2.0 Turbo 16v (98-08); 1.5 dCi

Nissan 1.2, 1.4, 1.6, 1.8, 2.0, 2.0
Turbo 16V (1998-2008); 1.5 dCi



Blokada rozrządu / Timing tool
VAG 1.4 1.6 FSI TFSI

C01/0175

Zastosowanie / Application:

• **SKODA:** Fabia II, Octavia II, Roomster,
Suberb II (04-11)

• **AUDI:** A1, A3

• **SEAT:** Ibiza, Leon, Altea/XL

• **VW:** Polo, Golf, Golf Plus, Jetta,
Eos, Scirocco, Tiguan, Touran,
Passat (02-11)



Blokada rozrządu / Timing tool
Ford 2.2 TDCI

C01/0179

Zastosowanie / Application:

FORD Transit, 2.2TDCi /
2006r.+ Peugeot, Citroen
HDi, Fiat Ducato JTD



Blokada rozrządu / Timing tool
Fiat 1.2-1,4 T-Jet

C01/0180

Zastosowanie / Application:

Fiat Albea, Bravo, Brava, Palio,
Siena, Stilo, Idea (1997-2007)
Lancia Ypsilon



Blokada rozrządu / Timing tool
VAG TDI CR

C01/0181

Zastosowanie / Application:

• **AUDI:** A3 Cabrio, A3 Saloon, A3 Sportback, A4, A4
Allroad, A4 Quattro, A5Sportback, A6, Q5, TT,
• **Škoda:** Octavia III

Silniki / Engines:

• 1.4 TDi CR
• 1.6 TDi CR / TDi CR Blue Mounion / TDi CR Green Line / TDi CR Ecomotive
• 2.0 TDi CR / TDi CR Blue Mounion / TDi CR Ultra / RS TDi CR

Kody OEM / OEM Codes: T10265, T10060A, 3359
T10051, T10490, T10264



Blokada rozrządu / Timing tool
Opel/Fiat 1.8 C01/0182

C01/0182

Zastosowanie / Application:

• Opel Corsa D, Astra G, Astra H, Meriva,
Zafira B, Vectra C, Signum, Insignia (03-)
• Alfa Romeo 159
• Fiat Croma
• Chevrolet Aveo, Cruze

Silniki / Engines:

• 1.4 TDi CR
• 1.6 TDi CR / TDi CR Blue Mounion /
TDi CR Green Line / TDi CR Ecomotive
• 2.0 TDi CR / TDi CR Blue Mounion /
TDi CR Ultra / RS TDi CR

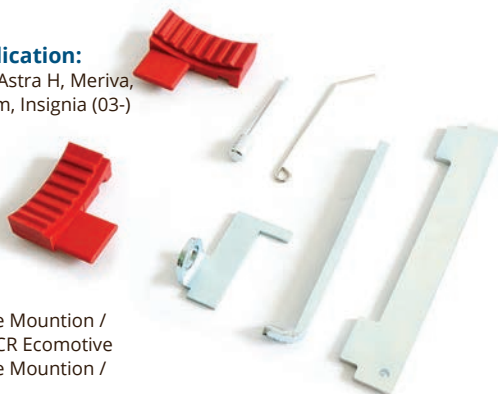

Blokada rozrządu / Timing tool
Fiat 1.2-1,4 T-Jet

C01/0183

Zastosowanie / Application:

• FIAT 500 (2007-2008);
• Grande Punto (2007-2008);
• Panda EVO2 (2005-2008)

Silniki / Engines:

1.2 8V / 169A4.000, 199A4.000
1.2 8V / 188A4.000 (EVO2), 350A1.000

Kody OEM / OEM Codes:

303-1479, 2 000 004 400, 2 190 754 400
303-1480, 2 000 004 500, 2 190 754 500



Blokada rozrządu / Timing tool / MINI N12

C01/0184

Zastosowanie / Application:

BMW / Mini BMW:

N12 1.4 Valvetronic (1.4 VTI/1.5 VTI)

N14 1.6 (1.6 THP)

BMW MINI R55 R56 Cooper, R56 Mini One

Citroen:

DS3 - EP3 (8FS), EP6C (5F01), EP6DT (5FX)

C3 III - EP3C (8F01), EP6C (5F01)

C3 Picasso - EP3 (8FS), EP3C (8F01) EP6 (5FW)

C4, C4 Picasso - EP6 (5FW), EP6DT (5FX)

C5 III - EP6CDT (5F04)

Peugeot:

RCZ - EP6CDTX (5FU), EP6CDT (5F04)

207 - EP3 (8FS), EP6 (5FW), EP6C (5F01), EP6DT (5FX), EP5DTS (5FY)

308 - EP3 (8FS), EP3C (8F01)

308 - EP6 (5FW), EP6C (5F01)

308 - EP6CDTX (5FU), EP6DT (5FX), EP6DTS (5FY)

3008 - EP6 (5FW), EP6C (5F01), EP6DT (5FX), EP6CDT (5F04)

5008 - EP6 (5FX), EP6C (5F01), EP6CDT (5F04)

Kody OEM / OEM Codes:

OEM 119540

OEM 119340

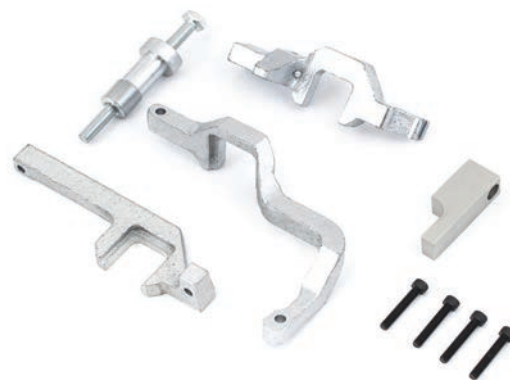

Blokada rozrządu / Timing tool BMW/ ROVER Diesel Common Rail M47, M57

C01/0185

Zastosowanie / Application:

• 118d E87 (03-07)

• 120d E87 (03-07)

• 318d/td E46 / E90/E91 (00-08)

• 320d/crd E46 / E90/E91 (97-08)

• 325d E90/91/92/93 (06-10)

• 330d/xd/crd E46 / E90/91/92/93 (98-08)

• 335d E90/91/92 (06-10)

• 520d E39/ E60/61 (99-10)

• 525d/xd E39/ E60/61 (99-10)

• 530d/xd E39/ E60/61 (98-10)

• 535d E60/61 (04-10)

• 635d E63/E64 (04-10)

• 730d E38/ E65/66 (98-08)

• X3 2.0d E83 (03-07)

• X3 3.0d E83 (03-10)

• X5 3.0d E53/E70 (00-10)



Blokada rozrządu / Timing tool OPEL ASTRA CORSA 1.0 1.2 1.4

C01/0192

Zastosowanie / Application:

Opel, Chevrolet 1.0, 1.2, 1.4,

Adam / Ampera/ Astra J/ Corsa D/

Meriva B/ Mokka/ Zafira C Tourer/ Aveo

Kody OEM/ OEM Codes:

KM952 / EM952 / 0991238310

EN49977100

EN49977200

KM953A

KM955A2

KM955A1

EN49978



Blokada rozrządu / Timing tool CITROEN PEUGEOT PSA 1.0 1.2 THP VTI

C01/0193

Zastosowanie / Application:

Citroen, Peugeot

1.0 VTI,

1.2 VTI, e-VTI, e-THP

Kody OEM / OEM Codes:

0109-2A

0109-2B

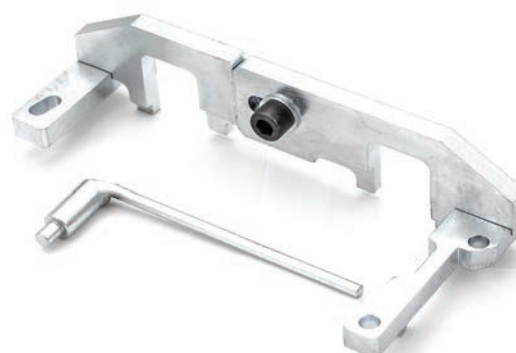

Blokada rozrządu / Timing tool FORD TRANSIT TDCI 2016+ EcoBlue

C01/0195

Zastosowanie / Application:

- Ford 2.0 D EcoBlue TDCi
- Ford Focus, Galaxy, S-MAX, Tourneo Custom, Transit, Transit Custom

OEM:

- 303-1635/1
- 303-1635/3
- 303-1635/2
- 303-1635/6
- 303-1653



Zestaw narzędzi do pompy wtryskowej Timing tool Ford 2.0 D

C01/0197

Zastosowanie / Application:

- Ford 2.0D EcoBlue TDCi

Kody OEM / OEM Codes:

- 303-1635/1
- 303-1635/3
- 303-1635/2
- 303-1635/6
- 303-1653

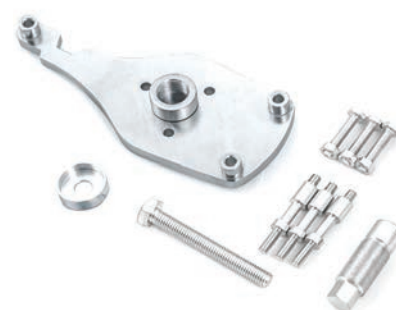

Blokada rozrządu Timing tool Ford 2.0 D EcoBlue

C01/0196

Zastosowanie / Application:

- Ford (2015-): Focus, Mondeo, Galaxy, S-MAX (od 2015), Kuga, Transit, Transit Custom, Tourneo Custom (od 2016), napęd AWD, FWD, RWD

Kody OEM / OEM Codes:

- 303-1643, 303-1637, 303-1650

Blokada koła zamachowego Camshaft locking tool Ford 2.0 TDCI Ecoblue 1.0

C01/0198

Zastosowanie / Application:

- 2,0 TDCI Ecoblue (2016 -)
- 1,0 Ecoboost z łańcuchem rozrządu (2018 -)
- 1.0 Ecoboost with lock chain (2018 -)



Blokada koła zamachowego / Camshaft locking tool Ford 1.6, 2.0, 2.3, Ecoblue 1.0

C01/0199

Zastosowanie / Application:

- Mercedes-Benz: C-Class C180 (14-15) BlueTec
- Nissan: Primastar dCi (06-15); Qashqai/+2 CDTi (07-14); X-Trail (07-14); NV400 (11-16); Qashqai (14-16); X-Trail (14-16)
- Vauxhall/Opel: Vivaro-A CDTi (06-14); Movano-B CDTi (10-16); Vivaro-B Bi-CDTi (14-16).
- Renault: Espace IV dCi (06-15); Grand Espace IV GT dCi (06-15); Koleos dCi 175 (08-15); Laguna II (05-07); Laguna III (07-15), Latitude (10-15); Megane II (06-2010); Megane III (09-15); Scenic II (06-09); Grand Scenic II (06-09); Scenic III (09-15); Grand Scenic III (09-15); Trafic II (06-15); Master III (10-16); Espace V (15-16); Fluence (13-15); Megane III (12-16); Trafic III (14-16).



Blokada rozrządu Timing tool 1.3 TCE Renault/Mercedes/Nissan

C01/0201

Zastosowanie / Application:

- Mercedes W177, W247, C118, H247 1.3/4V
- 282.914, H5F, H5H, HRA2
- Renault / Nissan / Dacia TCE



Blokada rozrządu Timing tool OPEL Saab Chevrolet 1,0/1,8 / 2,0

C01/0189

Zastosowanie / Application:

- Opel AGILA
- Opel CORSA
- Opel INSIGNIA
- Saab
- Chevrolet



Blokada rozrządu / Timing tool Ford, Fiat Ducato 2.2 TDCI HDI JTD

C01/0190

Zastosowanie / Application:

- Ford Transit 2,2 TDCI
- Fiat Ducato 2,2 JTD
- Iveco 2,2 HPI
- Citron Jumper 2,2 HDI
- Peugeot Boxer 2,2 HDI

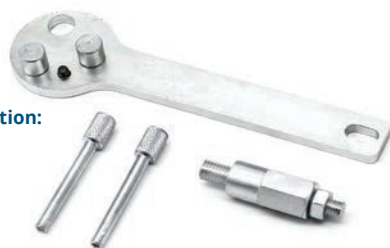

Blokada rozrządu / Timing tool Ford Transit 2.2 TDCI

C01/0191

Zastosowanie / Application:

- Ford Transit (2006-2018)
- Ford Ranger (2011-2018)
- Jaguar X-Type (2005-2010)
- Land Rover Defender (2011-2016)

OEM:

303-675 / 21-234,
303-698 / 21-251,
303-1587, 0188H



Zestaw wymiany sprzęgła w skrzyni DSG C05/0213 DSG Clutch Removal Kit for VW Group C05/0213

C05/0213

Zastosowanie:

Niezbędny zestaw do prawidłowej wymiany sprzęgła w skrzyni DSG występującej w takich samochodach jak:

- Audi
- Volkswagen
- Seat
- Skoda

Przeznaczony do skrzyni biegów z suchym podwójnym sprzęgłem DSG. Zestaw zawiera wszystkie elementy do demontażu i montażu sprzęgła oraz instrukcję.

Application:

The necessary kit for the correct replacement of the clutch in DSG gearboxes found in cars such as:

- Audi
- Volkswagen
- Seat
- Skoda

Designed for gearboxes with dry double clutch DSG. The kit includes all elements to remove and install the clutch and instructions.



Zestaw do demontażu, montażu przednich łożysk kół Ford TRANSIT po 2000r C02/0108WF Ford TRANSIT front wheel disassembly assembly kit after 2000 C02/0108WF

C02/0108

Zastosowanie:

Zestaw służy zdemontowaniu i montażu piasty i łożysk przedniej zwrotnicy z samochodzie FORD Transit po 2000 roku. Profesjonalna wymiana łożyska koła w Fordzie Transicie:

- specjalne narzędzie do demontażu piasty koła
- korzystne cenowo kompletne rozwiązanie
- szybka wymiana łożyska koła i tarczy hamulcowe

Application:

The set is used to disassemble and assemble the front axle hub and bearings with the FORD Transit after 2000. Professional replacement of the wheel bearing in Ford Transicie:

- special tool for dismounting wheel hubs
- a cost-effective complete solution
- quick replacement of the wheel bearing and brake disc.



Narzędzia specjalistyczne / Special tools

Urządzenie do pomiaru krzywizny / bicia Device for precise measurements of the curvature of the front suspension support pipes

C06/0212

Urządzenie przeznaczone jest do precyzyjnych pomiarów krzywizny rur nośnych przedniego zawieszenia. Za pomocą czujnika zegarowego (w skład podstawowego zestawu nie wchodzi) zainstalowanego na urządzeniu można zmierzyć bicia w każdym punkcie długości rury.

The device is designed for precise measurements of the curvature of the front suspension support pipes. Using a dial indicator (in the basic set is not included) mounted on the device can be measured at each beat length of the tube.

Dane techniczne:

- Aluminium PA6 anodowane
- Stal C45/S235 lakierowane
- Pręt stalowy chromowany
- Waga (kg): 12.7
- Wymiary (szer.x dl. x wys. cm): 20x65x10.5

Technical data:

- Anodized PA6 aluminum
- Varnished C45 / S235 steel
- Chromed steel rod
- Weight (kg): 12.7
- Dimensions (W x L x H cm): 20 x 65 x 10.5

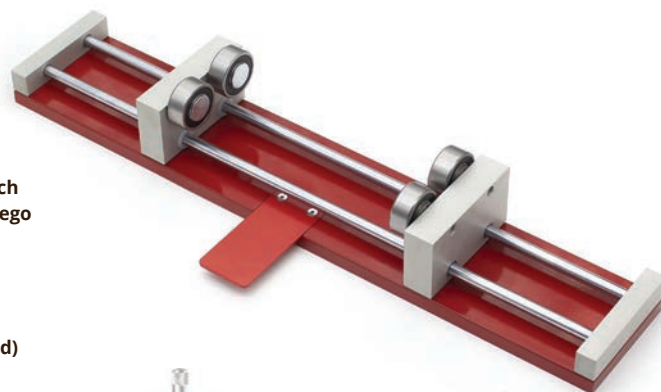

Opcjonalnie: czujnik zegarowy
Optional: time sensor

Adapter do wyciągania pompo-wtryskiwaczy Adapter the pump-injectors

C04/0097

Zastosowanie /
Application:

Adapter do wyciągania pompo-wtryskiwaczy TDI PD grupa VW. Adapter z gwintem M12. Adapter for extracting TDI PD-PD pump / injectors. Adapter with M12 thread.



Pazur do wtryskiwaczy Claw for injectors

C04/0102

Zastosowanie / Application:

Ściągacz pazurowy 13 mm do wtryskiwaczy CDI Mercedes. Średnica gwintu mocującego M12x1,75.

13 mm claw puller for Mercedes CDI injectors. Diameter of the mounting thread M12x1,75



Tuleja, adapter fi 57 do klucza C01/0100 do koła pasowego wału Bushing, adapter fi 57 for key C01/0100 to the belt pulley

C01/0134

Zastosowanie / Application:

- BMW - Diesel



Klucz do koła pasowego wału Wrench to damping wheel BMW diesel

C01/0100

Zastosowanie / Application:

- BMW - Diesel

Kod OEM / OEM Codes:

116310



Przyrząd do wymiany simeringu wału korbowego VW Crankshaft oil seal tool - VW

C05/0069

Zastosowanie / Application:

Benzynowe / Petrol: 1.4 turbo oraz 1.4 / 1.6

Diesel: 1.9 i 2.0SDI, 2.0 TDI CR

• **Seat:** Arosa 1.4, Ibiza 1.4, Cordoba 1.4, Leon 1.4/1.6, Toledo 1.4/1.6 / Inca 1.4 16v

• **Skoda:** Fabia 1.4, Fabia II 1.6, Octavia 1.4 / Roomster 1.4 16v

• **VW:** Lupo 1.4/1.6, Polo 1.4/1.6, PoloClassic 1.4, Golf/Bora 1.4/1.6, Beetle 1.4, Caddy 1.4 16v
Galeria



Kod OEM / OEM Codes:

T10017 / T10134

Przyrząd wymiany uszczelniacza wału korbowego Crankshaft oil seal tool VW Crafter (2006 - 2013) 5-cylinder diesel 2.5 TDI / CR

C05/0084

Zastosowanie / Application:

• Volkswagen Crafter 2.5 TDI

• Volkswagen Crafter 2.5 CR

Kody silników / Engines codes:

BJJ, BJK, BJL, BJM, CEBA, CEBB, CECA & CECB
AAB, ACV, AFF, AFN, HHU

Kod OEM / OEM Codes:

T50010



Klucz do korka oleju / Oil plug key VAG

VW 2.0 TDI

C06/0007

Zastosowanie / Application:

• **Volkswagen** 2.0 TDI
po 2013r. / after 2013



Klucz do zaworka wtryskiwaczy Bosch Bosch Injector Control Valve Tool

C04/0087

Zastosowanie / Application:

Klucz imbusowy H10 z otworem 7.5 mm do odkręcania zaworka wtryskiwaczy BOSCH.

H10 Allen wrench with 7.5 mm hole for unscrewing the BOSCH injector valve.



Wymiana simeringu wału korbowego tył 3.0 HPI / HDI Replacing rear crankshaft seal - simmer - 3.0 HPI / HDI

C05/0202

Zastosowanie / Application:

• Iveco
• Fiat Ducato
• Peugeot Boxer
• Citroen Jumper



Uchwyt szpilkowy do felg nieprzelotowych 36mm No hole adapter 36mm used for balancing special blind rims

C05/0204

Uchwyt szpilkowy do wyważarek służy do montażu i wyważenia felg nieprzelotowych, czyli nie posiadających otworu centralnego. Felgi nieprzelotowe występują głównie w autach francuskich (Peugeot, Citroen, Renault). Zastosowanie - felgi 3, 4 i 5 otworowe. Uchwyt 36mm z możliwością zmiany na 40 mm.

No hole adapter 36mm used for balancing special blind rims, found mainly in French cars (Peugeot, Citroen, Renault). Allows mounting of rims with 3, 4 and 5 bolts. Possible hole change to 40mm.



Prasy i ściągacze / Presses & pullers

Ściągacz tulei / Puller sleeve Renault Laguna II

C02/0094

Zastosowanie / Application:

Ściągacz tulei tylnej belki w Renault LAGUNA oraz Peugeot 207.

Rear beam sleeve puller Renault Laguna II and Peugeot 207.



Ściągacz tulei wahacza / Puller arm sleeve VW / Polo / Fabia

C02/0113

Zastosowanie / Application:

- **Skoda:** Fabia, Octavia, Yeti
- **Seat:** Ibiza, Cordoba, Roomster, Altea, Leon, Toledo
- **Volkswagen:** Fox, Polo, Caddy, EOS, Golf, Jetta, Touran, Scirocco
- **Audi:** A2, A3



Prasa do sworzni z siłownikiem hydraulicznym 12 ton Press Puller Bolt with hydraulic cylinder 12 tons

C02/0136

Zastosowanie / Application:

- **Vag** - Lt, Crafter, T4
- **Mercedes** - Sprinter
- **Renault** - Master
- **Opel** - Movano
- **Nissan** - Interstar
- **Iveco** - Daily
- **Jeep** Cherokee, Grand Cherokee, Wrangler

Uniwersalna prasa do wyciskania i wciskania sworzni, tulei metalowo-gumowych, sworzni kulowych i wielu elementów, które mieszczą się w zakresie wymiarów prasy i jest przystosowana do pracy z siłownikiem hydraulicznym C07/0098.

Universal press for extruding and pressing pins, metal-rubber sleeves, ball pins and many elements that fit in the dimensions of the press and is adapted to work with the hydraulic cylinder C07 / 0098.



Prasa do sworzni / Press Puller Bolt Sprinter / LT / T4 / Crafter / Master / Movano / Interstar

C02/0140

Zastosowanie / Application:

- **Vag** - Lt, Crafter, T4
- **Mercedes** - Sprinter
- **Renault** - Master
- **Opel** - Movano
- **Nissan** - Interstar

Mercedes Sprinter, VW Crafter, LT - dolny sworzeń / bottom pin
VW T4 - górny i dolny sworzeń / top and bottom pin
Renault Master, Opel Motano, Nissan Interstar - górny sworzeń / top pin



Tuleje do prasy do sworzni wahacza Press puller adaptors VW T4 / LT / Sprinter Movano / Master

C02/0141

Zastosowanie / Application:

- **Vag** - Lt, Crafter, T4
- **Mercedes** - Sprinter
- **Renault** - Master
- **Opel** - Movano
- **Nissan** - Interstar

Mercedes Sprinter, VW Crafter, LT - dolny sworzeń / bottom pin. VW T4 - górny sworzeń, dolny sworzeń / upper pin, bottom pin. Renault Master, Opel Motano, Nissan Interstar - górny sworzeń / top pin.



Prasa z tulejami do sworzni Press puller Bolt VW T4 / LT / Sprinter

C02/0144

Zastosowanie / Application:

- **VAG, VW** - LT, Crafter, T4
 - **Mercedes** - Sprinter
- Mercedes Sprint, VW LT, Crafter - dolny sworzeń / bottom pin
VW T4 - górny i dolny sworzeń / top and bottom pin



Prasa do sworzni, tulei Press puller

C02/0135

Zastosowanie / Application:

- Vag - Lt, Crafter, T4
- Mercedes - Sprinter
- Renault - Master
- Opel - Movano
- Nissan - Interstar
- Iveco - Daily
- Jeep - Cherokee / Grand Cherokee / Wrangler

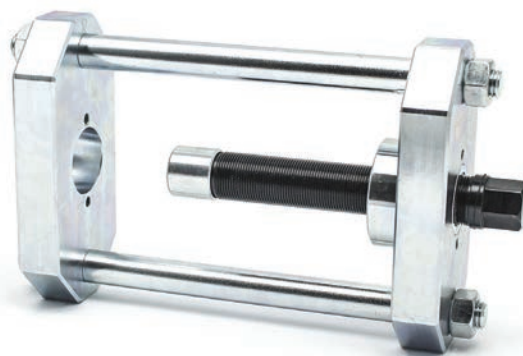

Prasa do sworzni do siłownika hydraulicznego 12T Press for pins for hydraulic cylinder 12T

C02/0149

Zastosowanie / Application:

- VAG - LT, CRAFTER, T4
- MERCEDES - SPRINTER
- RENAULT - MASTER
- OPEL - MOVANO
- NISSAN - INTERSTAR
- IVECO - DAILY
- Jeep Cherokee, Grand Cherokee, Wrangler



Zestaw do demontażu, montażu przednich łożysk kół Injector puller

Fiat Ducato Iveco / Iveco Turbo Daily 2.3, 2.8, 3.0 - 1999

C04/0037

Zastosowanie / Application:

- Fiat Ducato Iveco Daily / Iveco Turbo Daily c 2.3; 2.8; 3.0 from - 1999.



Ściągacz pompo-wtryskiwaczy VW 2.0 TDI unit injector puller VW / 2.0 / Tdi

C04/0093

Zastosowanie / Application:

VW, Audi, Seat, Skoda 2.0 Tdi (89kW, 93kW, 103kW, 100kW)
Mitsubishi 2.0 DI-D.



Ściągacz pazurowy / Puller for injectors CDI Mercedes 13mm

C04/0095

Zastosowanie / Application:

Ściągacz pazurowy 13mm z młotkiem do wtryskiwaczy CDI Mercedes.
Ściągacz z młotkiem bezwładnościowym (uderzeniowym) do wyciągania osadzonych wtryskiwaczy w Mercedesie CDI OM 611, 612, 613.

13mm claw puller with hammer for CDI Mercedes injectors. Puller with impact hammer for pulling in injectors in Mercedes CDI OM 611, 612, 613.



Siłownik hydrauliczny 12 ton / Hydraulic Cylinder 12 tons**C07/0098**

Siłownik hydrauliczny 12 ton z przelotowym i gwintowanym otworem przeznaczony do wyciskania, wyciągania wtryskiwaczy DIESELA do adaptacji z podporami.

Hydraulic cylinder 12 tons with a through and threaded hole designed for extruding, pulling out of DIESEL injectors, for adaptation with supports.

Dane techniczne	Technical feature	Wartość / Value
Średnica zewnętrzna	Outside diameter	79,5 mm
Wysokość	Height	81 mm
Średnica gwintu w otworze przelotowym	Diameter of the thread in the through hole	35 mm
Średnica tłoczyska	Diameter of piston rod	M25x1, M27x1
Otwór przelotowy	Outside diameter	fi 20
Wysów tłoczyska	Height	15,5 mm
Udźwig	Capacity	12 ton

Siłownik hydrauliczny 20 ton / Hydraulic Cylinder 20 tons**C07/0112**

Siłownik hydrauliczny o sile 20 ton przeznaczony do profesjonalnego użytku, wykonany z wysokiej jakości materiałów.

Hydraulic Cylinder 20T is intended for professional use, made of high quality materials.

Dane techniczne	Technical feature	Wartość / Value
Średnica zewnętrzna	Outside diameter	98 mm
Wysokość	Height	144,5 mm
Średnica gwintu w otworze przelotowym	Diameter of the thread in the through hole	M22x1,5
Średnica tłoczyska	Diameter of piston rod	50 mm
Otwór przelotowy	Outside diameter	fi 20
Wysów tłoczyska	Height	15,5 mm
Udźwig	Capacity	20 ton

Akcesoria do montażownic i wyważarek

Accessories for tyre changers and wheel balancers

Stopka do montażownicy z kompozytu + uchwyt z adapterem

Mounting head ebonite + adaptor + quick-release chuck

C05/0110

Zastosowanie / Application:

- Metalowy adapter szybko mocujący pozwala na ekspresowe zamontowanie kompozytowej stopki do kolumny montażownicy.

- The metal quick-release adapter allows you to quickly mount the composite foot to the column of the tire changer.



Przystawka - matryca do wulkanizacji wentyli

Adapter for valve vulcanization

C01/0057

Zastosowanie / Application:

Walek duży

- Wysokość / Height 47 mm
- Średnica / Diameter 80 mm
- Średnica otworu / Hole diameter 17 mm / 11 mm

Walek mały

- Wysokość / Height 18,5 mm
- Średnica / Diameter 80 mm
- Średnica otworu / Hole diameter 8,2 mm



Stożek do wyważarki fi 36mm 95-175mm + flansa BUS

Bus cone with flange fi 36 mm, 95-175 mm

C05/0166



Stożek do wyważarki fi 40mm 95-175mm + flansa BUS

Bus cone with flange, fi 40 mm, 95-175 mm

C05/0176



Króciec 1 do klimatyzacji - Niskiego

Adapter 1 for air conditioning - Low

C05/0021



Króciec 1 do klimatyzacji - Wysokiego

Adapter 1 for air conditioning - High

C05/0022



Inne narzędzia / Other tools

Nasadka do pokręcania wariatorów Vanos Turning Adjustment Socket Tool

C01/0085

Zastosowanie / Application:

- Vanos BMW M62
- Rangen Rover
- Land Rover 4.4 8V

Kod OEM / OEM Codes:

303-1013, LRT-12-224,
116440 / 11 6 440



Wąż spustowy oleju z filtra / Oil drain hose VW / Audi

C01/0048

Zastosowanie /

Application:

- Umożliwia kontrolowane spuszczenie oleju, co zwiększa komfort i bezpieczeństwo
- Wyposażony jest w adapter, który po wkręceniu w filtr oleju otwiera zawór oraz uniwersalny korek z gwintem do montażu do zbiornika spustowego.



- Allows controlled draining of the oil, which increases the comfort and safety
- It is equipped with an adapter that, after screwing into the oil filter, opens the valve and a universal plug with a screw thread for mounting to the drain tank.

Specyfikacja / Specification:

- Połączenie / Connection: M24 x 1,5 mm
- Długość przewodu / Length: 1500 mm

Już wkrótce / Comming soon

Już wkrótce w naszej ofercie pojawią się dwie linie pras hydraulicznych od 20 do 50 Ton. Projekt został opracowany przez inżynierów firmy Castex wraz z działem serwisu, uwzględniając uwagi i życzenia klientów. Skupiono się na poprawie jakości produktu, a konstrukcja wyraźnie wyróżnia się na tle azjatyckich pras hydraulicznych i zaprojektowana została z myślą o wieloletniej eksploatacji i zwiększonej funkcjonalności.

We will soon have two new lines of hydraulic presses ranging from 20 to 50 tons available in our offer. Our engineers together with our specialist from the service department, took our customers wishes and comments into consideration, while creating this project. We focused on improving the quality and a functionality of our products. The presses were designed to withstand the high work loads demands and our design clearly stands out from asian hydraulic presses available on the market.



Notatki / Notes

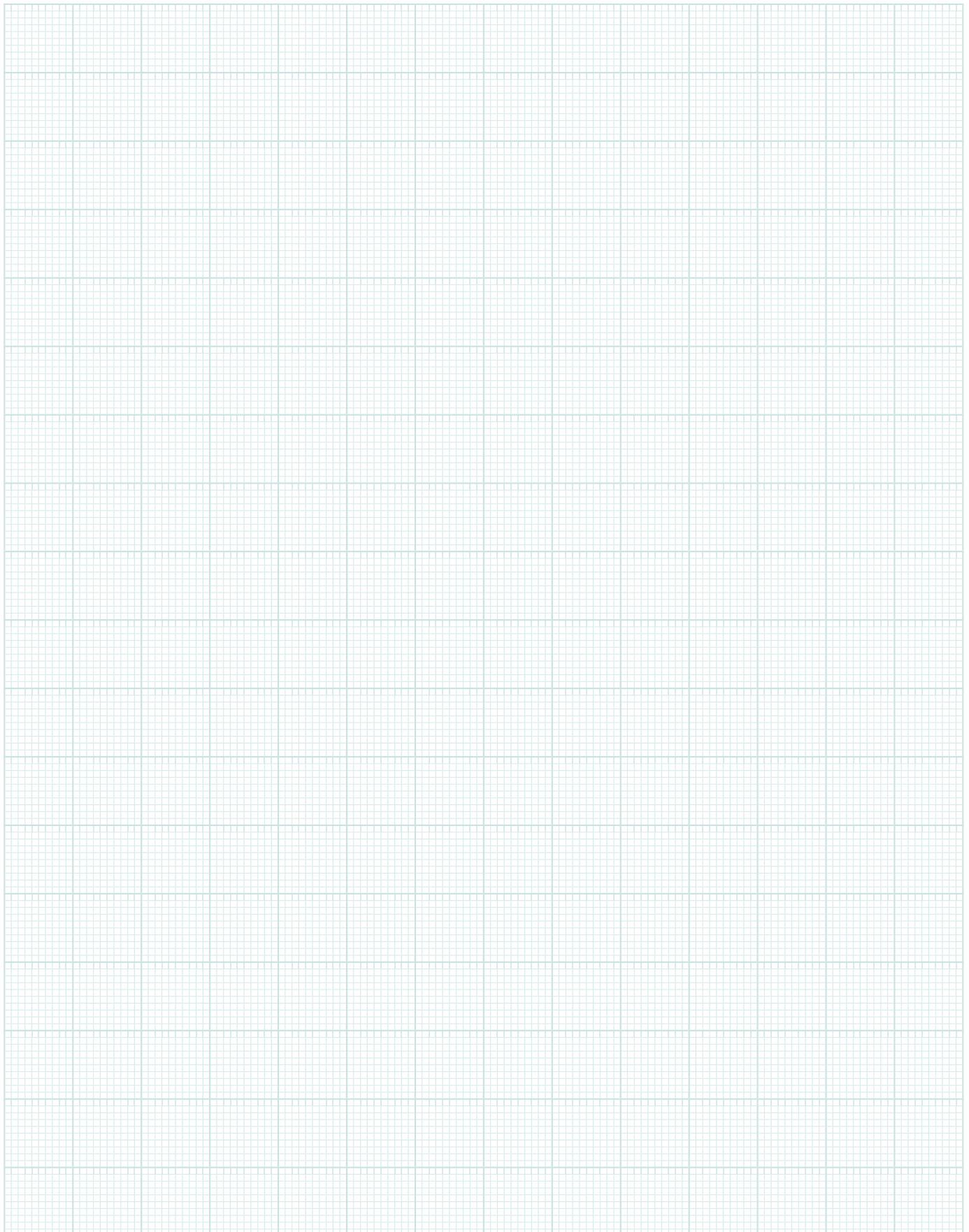

Nasza produkcja

Jesteśmy obecni na rynku od 2006 roku, a nasze produkty trafiają również na rynki europejskie i cieszą się dużym powodzeniem.

Jaka jest nasza recepta na sukces? Stawiamy na jakość i profesjonalizm, oferując przy tym szeroki program produktowy przy zachowaniu jednocześnie konkurencyjnych cen. W 2015 roku ruszyła nasza własna linia produkcyjna, którą stale rozwijamy i uzupełniamy o nowe rozwiązania.

Dzięki własnemu parkowi maszynowemu oraz kadrze wysoko wykwalifikowanych inżynierów z wieloletnim doświadczeniem jesteśmy również w stanie realizować indywidualne zamówienia oraz dostosować ofertę do aktualnego zapotrzebowania na rynku.

Dokładamy wszelkich starań, aby nasze produkty odznaczała wysoka jakość, dlatego kupujemy materiały od sprawdzonych dostawców. Wyroby podlegają kontroli jakości, tak jak cały proces produkcji. Ponadto posiadamy znakowarkę laserową, dzięki której jesteśmy w stanie opatrzyć wyprodukowane materiały różnymi formami graficznymi, np. logotypem firmy.

Inwestujemy w nowe rozwiązania, tak aby produkt od początku do końca mógł być wykonywany w naszym zakładzie. Optymalizuje to koszty, bo pozwala korzystać z własnych zasobów i świadczy o naszym potencjale. Stawiamy po prostu na rozwój.

Our production

We have been present on the Polish market since 2006, our products hit also European market where they're becoming more and more popular.

What is our recipe for success? We focus on quality and professionalism, offering a wide range of products while maintaining competitive prices. In 2015 we launched our own production line, which we are constantly improving with new solutions and technologies.

Thanks to our own machinery park and highly qualified engineers with many years of experience, we are also able to carry out individual orders and adjust the offer to the current market demands.

High quality is a must for us! Raw materials are sourced from trusted and certified suppliers only. The entire production process and every product are subjects to precise quality control. We also accept special requests, such as the creation of your own brand. This includes your own brand name with a laser engraved logo.

Constant investment into production processes and technology help us find and try new solutions for manufacturing products at our work shop from the beginning till the end. We are able to use own resources and optimize manufacturing charges. We focus on development.



CASTEX®

www.castex.pl